



ÜRÜN KATALOĞU

www.coskunsanbicak.com

☎ 0 530 872 04 35

☎ 0 532 618 00 47

📍 Cumhuriyet, Milas-Bodrum Karayolu
Uğraş Sok. No:409200
Söke/Aydın

🌐 coskunsanbicak.com



“ Firmamız, 1985 yılında kurucumuz Coşkun Karaçancı tarafından 100 m²'lik küçük bir atölyede, kendi ürettiği dövme makinesiyle faaliyetine başlamıştır. ”

Our company was founded in 1985 by our founder, Coşkun Karaçancı, in a small 100 m² workshop, where he began manufacturing using a forging machine he built himself.



“ Bugün itibariyle Söke Organize Sanayi Bölgesi'nde **10.000 m²** alan üzerinde, **7.000 m²** kapalı ve ek olarak Sanayi Bölgesi'nde **2.000 m²** kapalı alana sahip, toplam **45** çalışanıyla güçlü bir üretim tesisine dönüşmüştür. ”



“ Today, our facility operates on a 10,000 m² plot in the Söke Organized Industrial Zone, with 7,000 m² of enclosed space and an additional 2,000 m² enclosed space in the Industrial Zone, employing a total of 45 staff members.

“Başlangıçta, el çapası, balta ve orak gibi tarım aletlerini demirci fırınlarında ısıtıp çekiçle şekillendirerek üretime başladık. 1987-1990 yılları arasında ise tarım makinelerinin toprak işleme ünitelerinde kullanılan bıçakların imalatına odaklanarak büyümemizi sürdürdük. Bugün ise, tamamen otomasyon sistemleri ile üretim yapmaktayız.

“In the early days, we produced agricultural tools like hoes, axes, and sickles by heating them in blacksmith furnaces and shaping them with hammers. Between 1987 and 1990, we shifted our focus to manufacturing blades for soil cultivation units in agricultural machinery, which fueled our growth. Today we have transitioned to fully automated production.

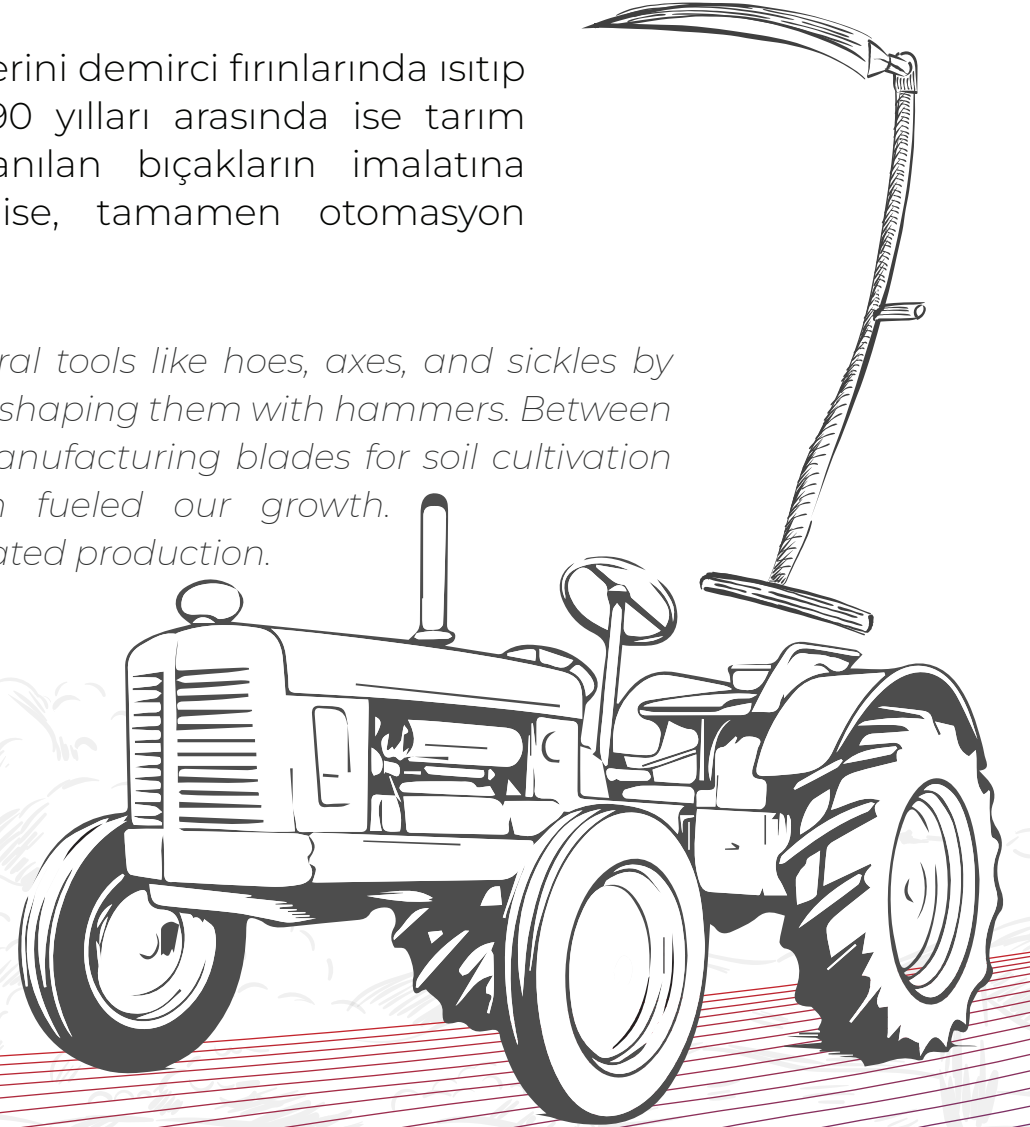
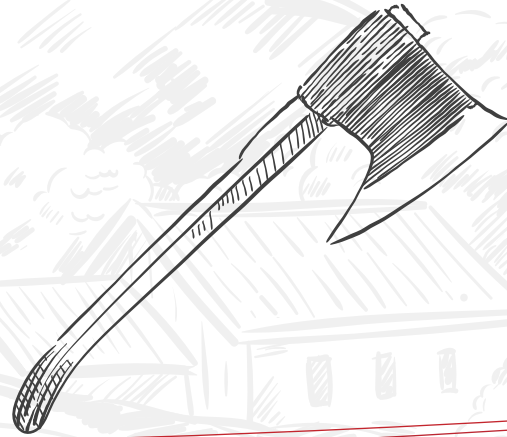

“ Başarımızın temelinde, müşteri memnuniyetine verdiğimiz öncelik yatmaktadır. Tarım makineleri için ürettiğimiz tüm bıçakları, firmamız bünyesindeki ısıtma sistemi ile gereken kalite, dayanıklılık ve sertlikte üretiyoruz. Ayrıca, özel kesim bıçaklar ve dövme işlemlerini de bünyemizde gerçekleştirmekteyiz. Sürekli genişleyen ürün yelpazemizle, siz değerli müşterilerimize en yüksek kaliteyi en uygun fiyatlarla sunmayı amaçlıyoruz.

“ *The key to our success is our commitment to customer satisfaction. We manufacture all types of blades for agricultural machinery with the required quality, durability, and hardness using our in-house heat treatment system. In addition, we handle custom cutting blades and forging processes within our facility. With our ever-expanding product range, we aim to offer our valued customers the highest quality products at the most competitive prices.*

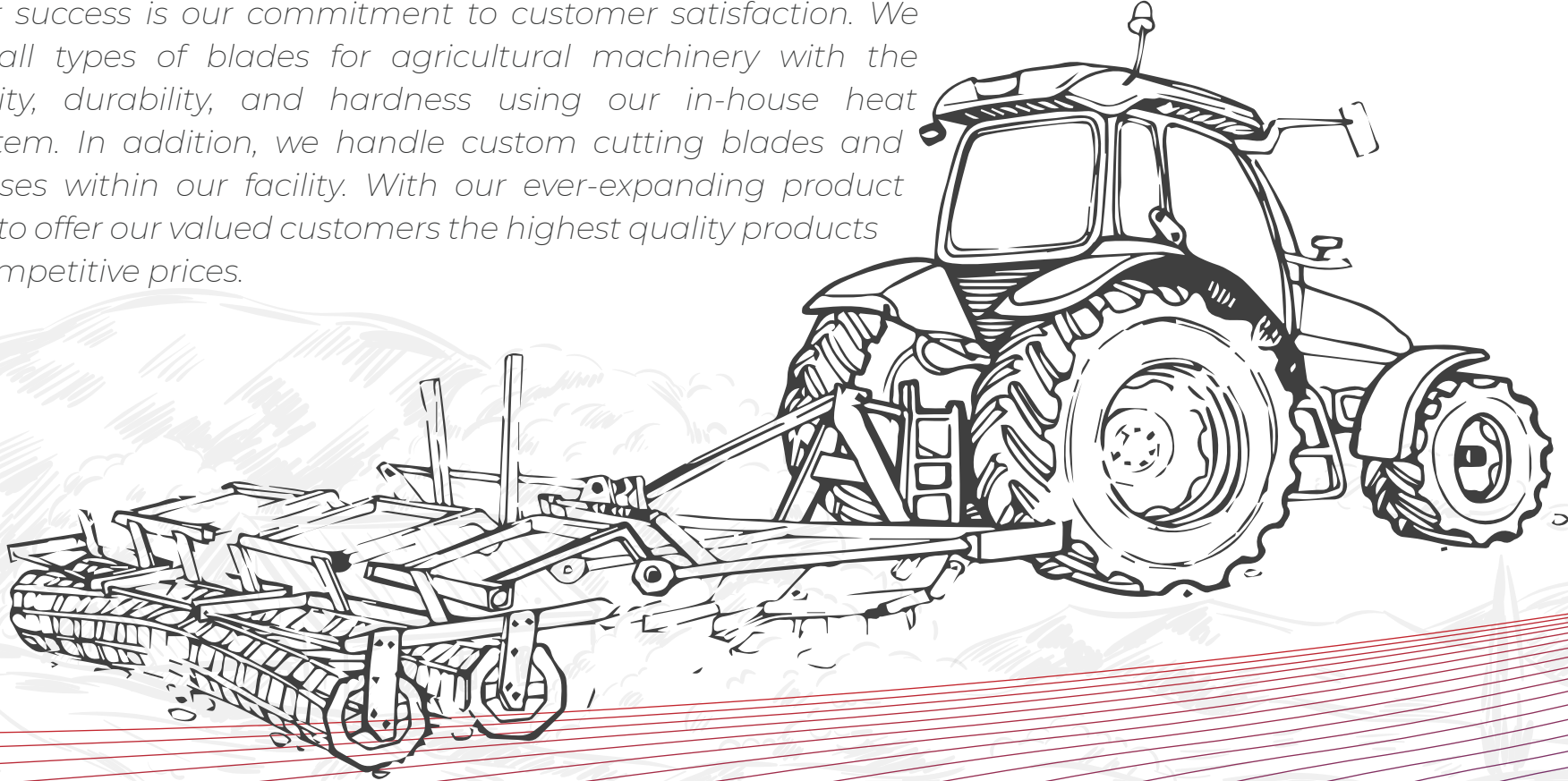

MISIR, SİLAJ, YEM KARMA VE OT BIÇAKLARI

Corn, Silage, Feeder Mixer and Grass Blades



Çelik Tek Sıra Silaj Makinası Biçağı

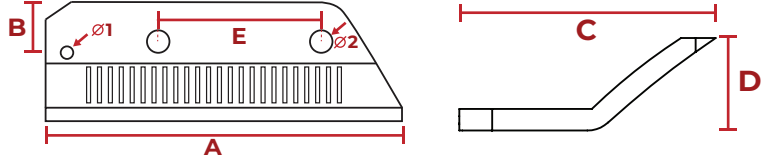

Ürün Kodu	A	B	C	D	E
Product Code	mm	mm	mm	mm	mm
1.01.CK109	270	40,5	97,9	32	120

Özel bor alışımlı çelik malzeme
Profesyonel ısıl işlem (Atmosfer kontrollü fırında)
48-50 HRC sertlik
Feder patentli (Feder, kırılma dayanımı sağlar)
Kumlama uygulanmış olup parlak vernik boyalıdır.

Ø1 : 17,5mm
Ø2 : 9mm

Çelik Çift Sıra Volan Silaj Makinası Biçağı

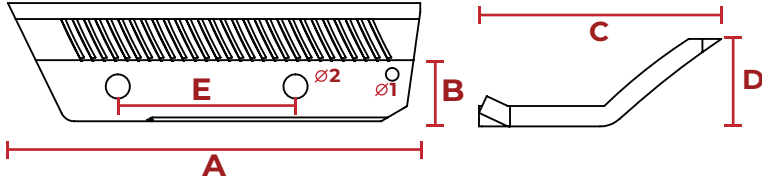

Ürün Kodu	A	B	C	D	E
Product Code	mm	mm	mm	mm	mm
1.01.CK110	290	43	83,2	30	125

Özel bor alışımlı çelik malzeme
Profesyonel ısıl işlem (Atmosfer kontrollü fırında)
48-50 HRC sertlik
Feder patentli (Feder, kırılma dayanımı sağlar)
Kumlama uygulanmış olup parlak vernik boyalıdır.

Ø1 : 9mm
Ø2 : 17mm

Çelik Kempir Silaj Makinası Biçağı

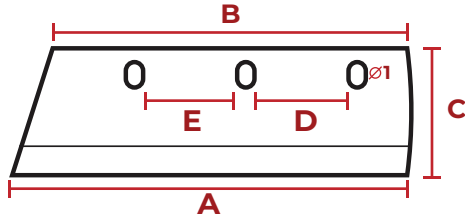

Ürün Kodu	A	B	C	D	E
Product Code	mm	mm	mm	mm	mm
1.01.CK111	297	265	98	70,5	70,5

Özel bor alışımlı çelik malzeme
Profesyonel ısıl işlem (Atmosfer kontrollü fırında)
48-50 HRC sertlik
Feder patentli (Feder, kırılma dayanımı sağlar)
Kumlama uygulanmış olup parlak vernik boyalıdır.

Ø1 : 12,5mm

Erturullar Çift Delik Ot Silaj Makinası Biçağı

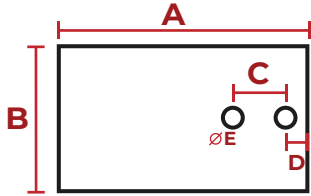

Ürün Kodu	A	B	C	D	E(çap)
Product Code	mm	mm	mm	mm	mm
1.01.CK115	157	92	34,50	12,8	13,5

Özel bor alışımlı çelik malzeme
Profesyonel ısıl işlem (Atmosfer kontrollü fırında)
48-50 HRC sertlik
Feder patentli (Feder, kırılma dayanımı sağlar)
Kumlama uygulanmış olup parlak vernik boyalıdır.

Çelik Düz Tip Silaj Biçağı

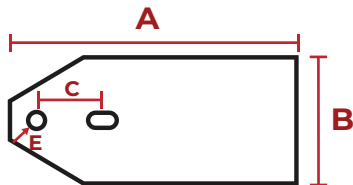

Ürün Kodu	A	B	C	D	E(çap)
Product Code	mm	mm	mm	mm	mm
1.01.CK201	165	75	37,5	-	11

Özel bor alışımlı çelik malzeme
Profesyonel ısıl işlem (Atmosfer kontrollü fırında)
48-50 HRC sertlik
Feder patentli (Feder, kırılma dayanımı sağlar)
Kumlama uygulanmış olup parlak vernik boyalıdır.

Çokcanlar Kempir Modeli Silaj Makinası Biçağı

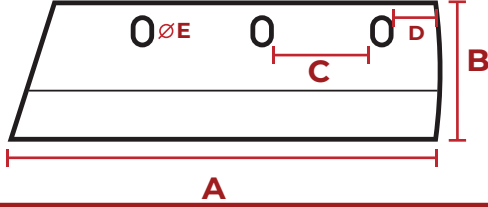

Ürün Kodu	A	B	C	D	E(çap)
Product Code	mm	mm	mm	mm	mm
1.01.CK114	301	98	71,5	31,5	20

Özel bor alışımlı çelik malzeme
Profesyonel ısıl işlem (Atmosfer kontrollü fırında)
48-50 HRC sertlik
Feder patentli (Feder, kırılma dayanımı sağlar)
Kumlama uygulanmış olup parlak vernik boyalıdır.

Çokcanlar Yem Karma Makinası Biçağı

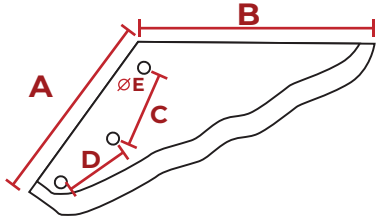

Ürün Kodu	A	B	C	D	E(çap)
Product Code	mm	mm	mm	mm	mm
1.01.CK117	245	305	103	88	18

Özel bor alışımlı çelik malzeme
Profesyonel ısıl işlem (Atmosfer kontrollü fırında)
48-50 HRC sertlik
Feder patentli (Feder, kırılma dayanımı sağlar)
Kumlama uygulanmış olup parlak vernik boyalıdır.

Fimaks (Tosun) Tipi Silaj Makinası Biçağı

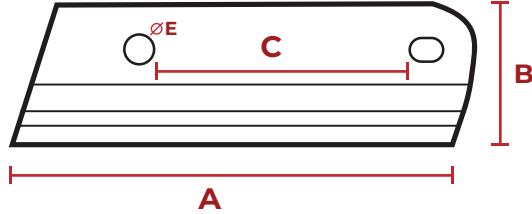

Ürün Kodu	A	B	C	D	E(çap)
Product Code	mm	mm	mm	mm	mm
1.01.CK112	270	93	157	-	16,5

Özel bor alışımlı çelik malzeme
Profesyonel ısıl işlem (Atmosfer kontrollü fırında)
48-50 HRC sertlik
Feder patentli (Feder, kırılma dayanımı sağlar)
Kumlama uygulanmış olup parlak vernik boyalıdır.

Sip (Çokcanlar) Tipi Silaj Makinası Biçağı

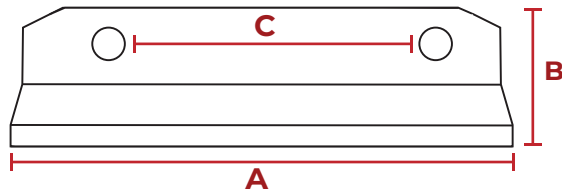

Ürün Kodu	A	B	C	D	E
Product Code	mm	mm	mm	mm	mm
1.01.CK113	-	-	-	-	-

Özel bor alışımlı çelik malzeme
Profesyonel ısıl işlem (Atmosfer kontrollü fırında)
48-50 HRC sertlik
Feder patentli (Feder, kırılma dayanımı sağlar)
Kumlama uygulanmış olup parlak vernik boyalıdır.

Tamburlu Ot Makinası Biçağı

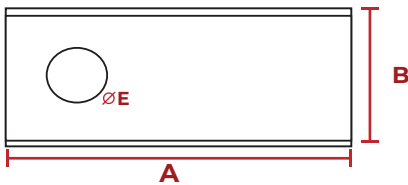

Ürün Kodu	A	B	C	D	E(çap)
Product Code	mm	mm	mm	mm	mm
1.01.CK118	107	48,5	-	-	21

Özel bor alışımlı çelik malzeme
Profesyonel ısıl işlem (Atmosfer kontrollü fırında)
48-50 HRC sertlik
Feder patentli (Feder, kırılma dayanımı sağlar)
Kumlama uygulanmış olup parlak vernik boyalıdır.

Tek Delik (Tosun) Tipi Ot Silaj Makinası Biçağı

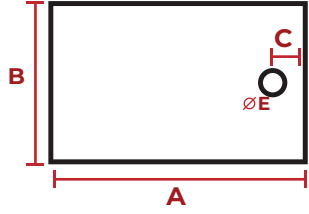

Ürün Kodu	A	B	C	D	E(çap)
Product Code	mm	mm	mm	mm	mm
1.01.CK116	142	92	18,4	-	14,2

Özel bor alışımlı çelik malzeme
Profesyonel ısıl işlem (Atmosfer kontrollü fırında)
48-50 HRC sertlik
Feder patentli (Feder, kırılma dayanımı sağlar)
Kumlama uygulanmış olup parlak vernik boyalıdır.

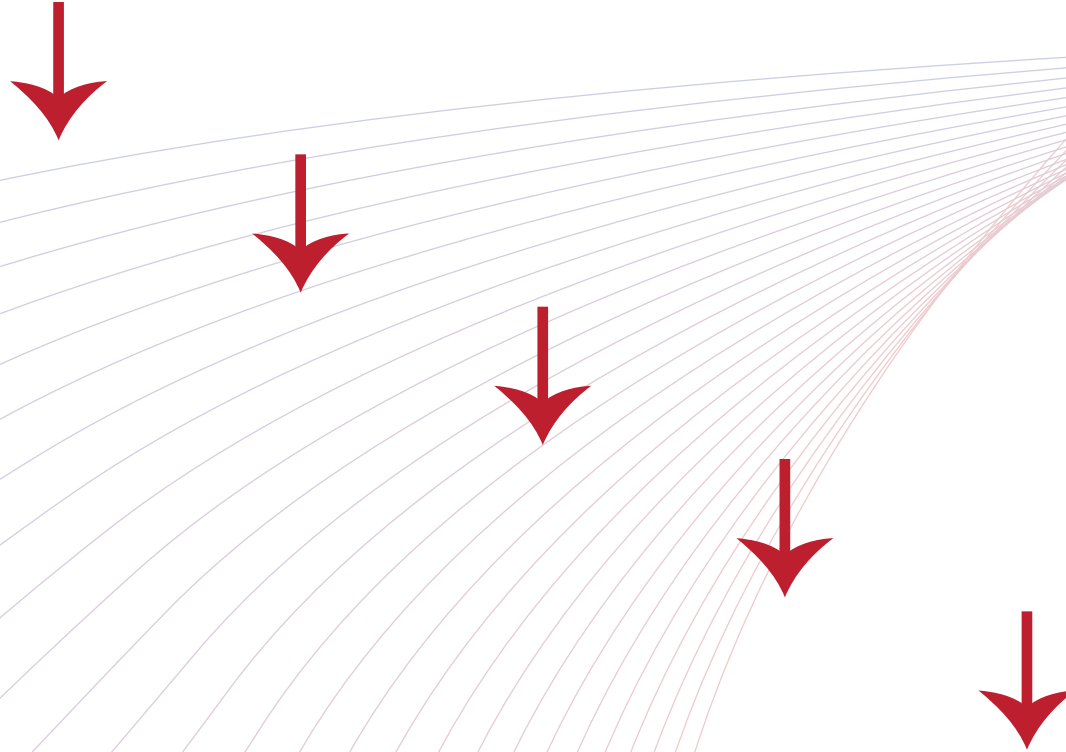

SAP PARÇALAMA BIÇAKLARI

Stalks Chopping Machine Knives



SAP PARÇALAMA BIÇAKLARI

Stalks Chopping Machine Knives

Argünsan Sap Parçalama Biçağı (10mm)

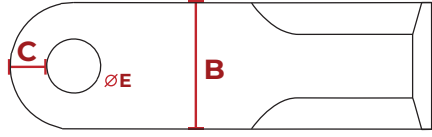
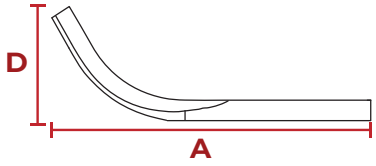

Ürün Kodu	A	B	C	D	E(Çap)
Product Code	mm	mm	mm	mm	mm
1.02.CK217	130	60	15,6	53	17,5

Özel bor alışımlı çelik malzeme
Profesyonel ısıl işlem (Atmosfer kontrollü fırında)
48-50 HRC sertlik
Feder patentli (Feder, kırılma dayanımı sağlar)
Kumlama uygulanmış olup parlak vernik boyalıdır.

Dündarlar Sap Parçalama Biçağı (10mm)

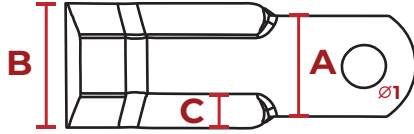
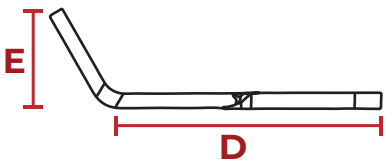

Ürün Kodu	A	B	C	D	E
Product Code	mm	mm	mm	mm	mm
1.02.CK146	60	77	19,5	171	64

Özel bor alışımlı çelik malzeme
Profesyonel ısıl işlem (Atmosfer kontrollü fırında) $\phi 1:25,5\text{mm}$
48-50 HRC sertlik
Feder patentli (Feder, kırılma dayanımı sağlar)
Kumlama uygulanmış olup parlak vernik boyalıdır.

Ersun Sap Parçalama Biçağı (10mm)

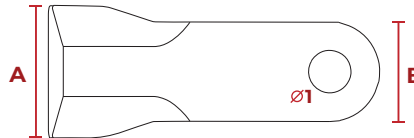
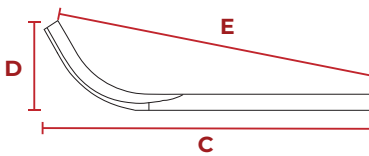

Ürün Kodu	A	B	C	D	E
Product Code	mm	mm	mm	mm	mm
1.02.CK145	80	60	130	50	135

Özel bor alışımlı çelik malzeme
Profesyonel ısıl işlem (Atmosfer kontrollü fırında) $\phi 1:23,5\text{mm}$
48-50 HRC sertlik
Feder patentli (Feder, kırılma dayanımı sağlar)
Kumlama uygulanmış olup parlak vernik boyalıdır.

Ersun Sap Parçalama Biçağı Düz (10mm)

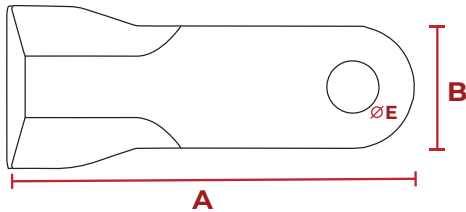

Ürün Kodu	A	B	C	D	E(Çap)
Product Code	mm	mm	mm	mm	mm
1.02.CK145.01	130	60	-	-	23,5

Özel bor alışımlı çelik malzeme
Profesyonel ısıl işlem (Atmosfer kontrollü fırında)
48-50 HRC sertlik
Feder patentli (Feder, kırılma dayanımı sağlar)
Kumlama uygulanmış olup parlak vernik boyalıdır.

Hisarlar Sap Parçalama (10mm)

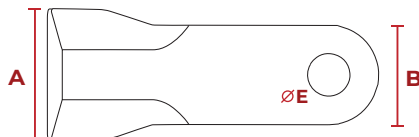
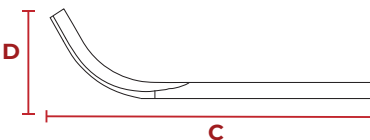

Ürün Kodu	A	B	C	D	E(Çap)
Product Code	mm	mm	mm	mm	mm
1.02.CK143	80	60	199,5	53	30

Özel bor alışımlı çelik malzeme
Profesyonel ısıl işlem (Atmosfer kontrollü fırında)
48-50 HRC sertlik
Feder patentli (Feder, kırılma dayanımı sağlar)
Kumlama uygulanmış olup parlak vernik boyalıdır.

SAP PARÇALAMA BIÇAKLARI

Stalks Chopping Machine Knives

Karaoğlu Sap Parçalama Biçağı Küçük Boy (7mm)

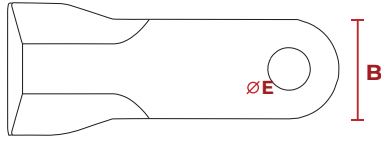
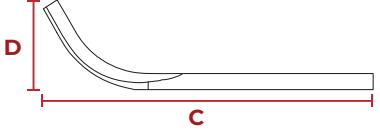

Ürün Kodu	A	B	C	D	E(çap)
Product Code	mm	mm	mm	mm	mm
1.02.CK140	-	50	130	48	17

Özel bor alışımlı çelik malzeme
Profesyonel ısıl işlem (Atmosfer kontrollü fırında)
48-50 HRC sertlik
Feder patentli (Feder, kırılma dayanımı sağlar)
Kumlama uygulanmış olup parlak vernik boyalıdır.

Karaoğlu Sap Parçalama Biçağı Orta Boy (7mm)

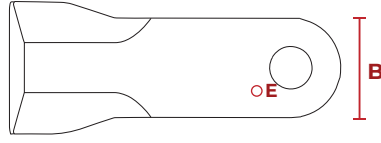
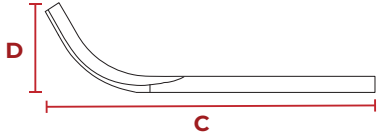

Ürün Kodu	A	B	C	D	E(çap)
Product Code	mm	mm	mm	mm	mm
1.02.CK141	-	50	150	48	17

Özel bor alışımlı çelik malzeme
Profesyonel ısıl işlem (Atmosfer kontrollü fırında)
48-50 HRC sertlik
Feder patentli (Feder, kırılma dayanımı sağlar)
Kumlama uygulanmış olup parlak vernik boyalıdır.

Karaoğlu Sap Parçalama Biçağı Büyük Boy (7mm)

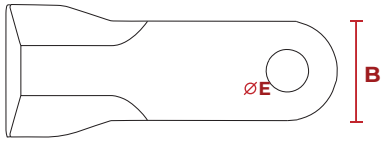
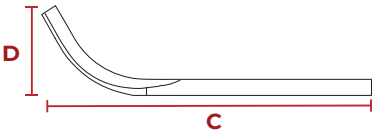

Ürün Kodu	A	B	C	D	E(çap)
Product Code	mm	mm	mm	mm	mm
1.02.CK142	-	50	190	48	17

Özel bor alışımlı çelik malzeme
Profesyonel ısıl işlem (Atmosfer kontrollü fırında)
48-50 HRC sertlik
Feder patentli (Feder, kırılma dayanımı sağlar)
Kumlama uygulanmış olup parlak vernik boyalıdır.

Karaoğlu Sap Parçalama Biçağı Orta Boy Düz (7mm)

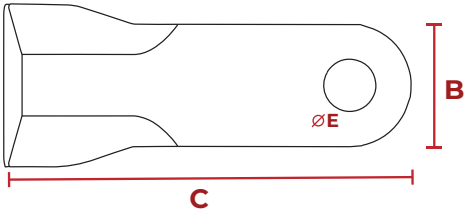

Ürün Kodu	A	B	C	D	E(çap)
Product Code	mm	mm	mm	mm	mm
1.02.CK141.01	-	50	150	-	17

Özel bor alışımlı çelik malzeme
Profesyonel ısıl işlem (Atmosfer kontrollü fırında)
48-50 HRC sertlik
Feder patentli (Feder, kırılma dayanımı sağlar)
Kumlama uygulanmış olup parlak vernik boyalıdır.

Karaoğlu Sap Parçalama Biçağı Büyük Boy Düz (7mm)

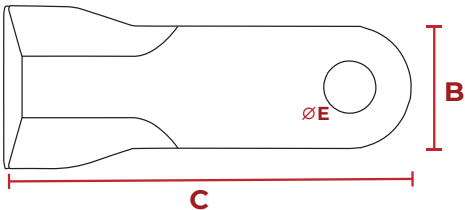

Ürün Kodu	A	B	C	D	E(çap)
Product Code	mm	mm	mm	mm	mm
1.02.CK142.01	-	50	190	-	17

Özel bor alışımlı çelik malzeme
Profesyonel ısıl işlem (Atmosfer kontrollü fırında)
48-50 HRC sertlik
Feder patentli (Feder, kırılma dayanımı sağlar)
Kumlama uygulanmış olup parlak vernik boyalıdır.

Karaoğlu Sap Parçalama Biçağı (10mm)

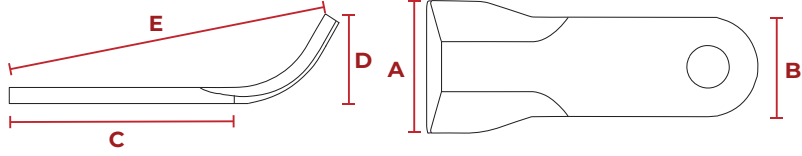

Ürün Kodu	A	B	C	D	E
Product Code	mm	mm	mm	mm	mm
1.02.CK215	-	-	-	-	-

Özel bor alışımlı çelik malzeme
Profesyonel ısıl işlem (Atmosfer kontrollü fırında)
48-50 HRC sertlik
Feder patentli (Feder, kırılma dayanımı sağlar)
Kumlama uygulanmış olup parlak vernik boyalıdır.

Torunoğlu Sap Parçalama Biçağı (10mm)

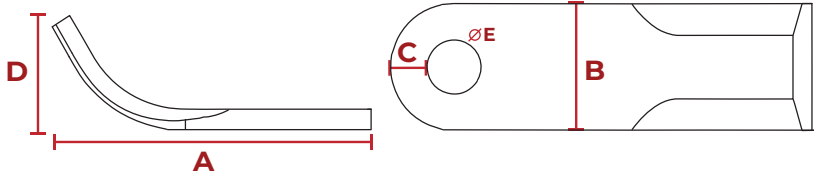

Ürün Kodu	A	B	C	D	E(çap)
Product Code	mm	mm	mm	mm	mm
1.02.CK147	130	60	15,6	53	17,5

Özel bor alışımlı çelik malzeme
Profesyonel ısıl işlem (Atmosfer kontrollü fırında)
48-50 HRC sertlik
Feder patentli (Feder, kırılma dayanımı sağlar)
Kumlama uygulanmış olup parlak vernik boyalıdır.

Yüksan Sap Parçalama Biçağı (7mm)

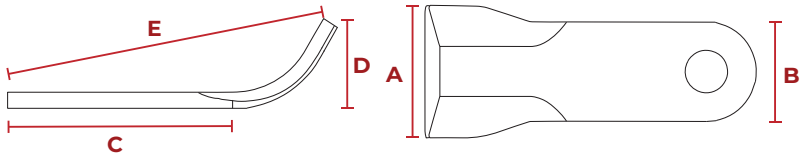

Ürün Kodu	A	B	C	D	E
Product Code	mm	mm	mm	mm	mm
1.02.CK148	-	-	-	-	-

Özel bor alışımlı çelik malzeme
Profesyonel ısıl işlem (Atmosfer kontrollü fırında)
48-50 HRC sertlik
Feder patentli (Feder, kırılma dayanımı sağlar)
Kumlama uygulanmış olup parlak vernik boyalıdır.

Yüksan Sap Parçalama Biçağı Düz (7mm)

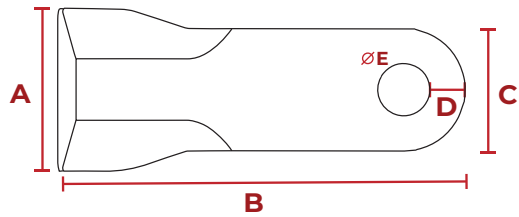

Ürün Kodu	A	B	C	D	E(çap)
Product Code	mm	mm	mm	mm	mm
1.02.CK148.01	-	-	-	-	-

Özel bor alışımlı çelik malzeme
Profesyonel ısıl işlem (Atmosfer kontrollü fırında)
48-50 HRC sertlik
Feder patentli (Feder, kırılma dayanımı sağlar)
Kumlama uygulanmış olup parlak vernik boyalıdır.

DİSKARO BIÇAKLARI

Disk Harrow Knives

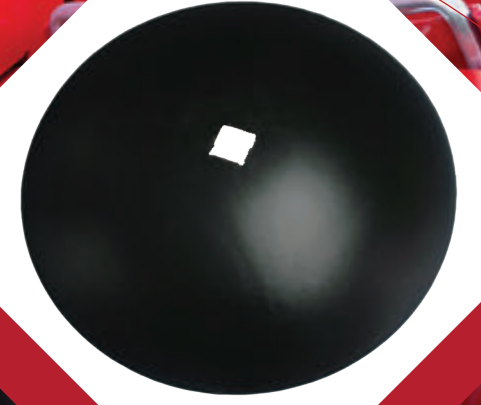

46'lık Düz (25mm kare, 28 mm mil) Diskaro Sacı

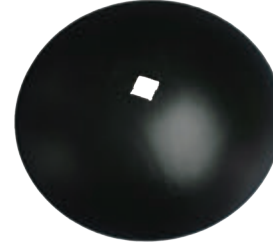
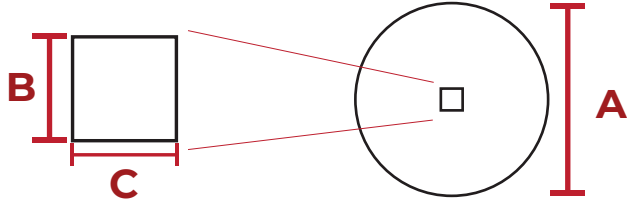

Ürün Kodu	A	B	C	D	E
Product Code	mm	mm	mm	mm	mm
1.03.CK149	460	27,7	27,7	-	-

Özel bor alışımı çelik malzeme
Profesyonel ısıl işlem (Atmosfer kontrollü fırında)
48-50 HRC sertlik
Feder patentli (Feder, kırılma dayanımı sağlar)
Kumlama uygulanmış olup parlak vernik boyalıdır.

46'lık Düz (30 mm kare) Diskaro Sacı

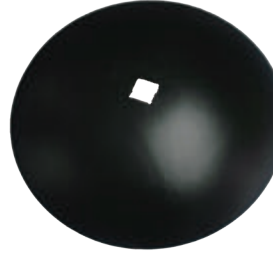
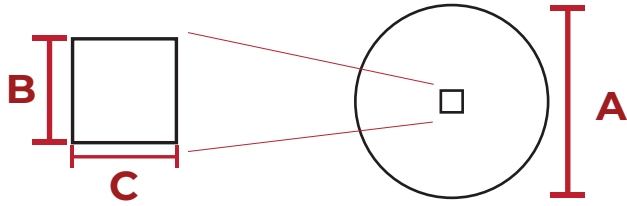

Ürün Kodu	A	B	C	D	E
Product Code	mm	mm	mm	mm	mm
1.03.CK153	460	30	30	-	-

Özel bor alışımı çelik malzeme
Profesyonel ısıl işlem (Atmosfer kontrollü fırında)
48-50 HRC sertlik
Feder patentli (Feder, kırılma dayanımı sağlar)
Kumlama uygulanmış olup parlak vernik boyalıdır.

46'lık Düz (32 mm Mil) Diskaro Sacı

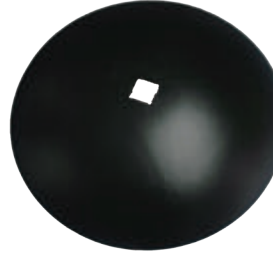
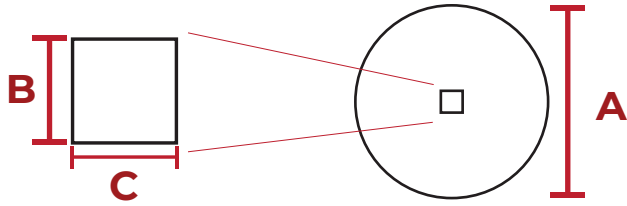

Ürün Kodu	A	B	C	D	E
Product Code	mm	mm	mm	mm	mm
1.03.CK157	460	32	32	-	-

Özel bor alışımı çelik malzeme
Profesyonel ısıl işlem (Atmosfer kontrollü fırında)
48-50 HRC sertlik
Feder patentli (Feder, kırılma dayanımı sağlar)
Kumlama uygulanmış olup parlak vernik boyalıdır.

46'lık Papaty (25 mm kare, 28 mm mil) Diskaro Sacı

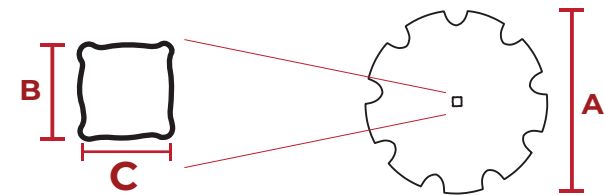

Ürün Kodu	A	B	C	D	E
Product Code	mm	mm	mm	mm	mm
1.03.CK150	460	27,7	27,7	-	-

Özel bor alışımı çelik malzeme
Profesyonel ısıl işlem (Atmosfer kontrollü fırında)
48-50 HRC sertlik
Feder patentli (Feder, kırılma dayanımı sağlar)
Kumlama uygulanmış olup parlak vernik boyalıdır.

46'lık Papaty (30 mm kare) Diskaro Sacı

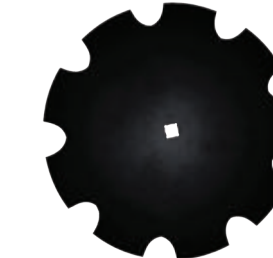
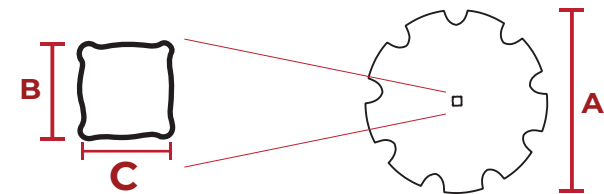

Ürün Kodu	A	B	C	D	E
Product Code	mm	mm	mm	mm	mm
1.03.CK154	460	30	30	-	-

Özel bor alışımı çelik malzeme
Profesyonel ısıl işlem (Atmosfer kontrollü fırında)
48-50 HRC sertlik
Feder patentli (Feder, kırılma dayanımı sağlar)
Kumlama uygulanmış olup parlak vernik boyalıdır.

46'lık Papatya (32 mm mil) Diskaro Sacı

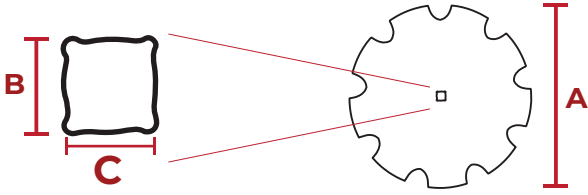

Ürün Kodu	A	B	C	D	E
Product Code	mm	mm	mm	mm	mm
1.03.CK158	460	32	32	-	-

Özel bor alışımlı çelik malzeme
Profesyonel ısıl işlem (Atmosfer kontrollü fırında)
48-50 HRC sertlik
Feder patentli (Feder, kırılma dayanımı sağlar)
Kumlama uygulanmış olup parlak vernik boyalıdır.

51'lik Düz (25 mm kare, 28 mm mil) Diskaro Sacı

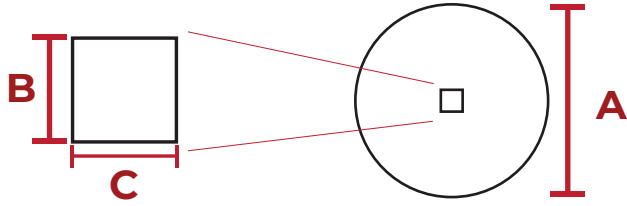

Ürün Kodu	A	B	C	D	E
Product Code	mm	mm	mm	mm	mm
1.03.CK151	510	27,7	27,7	-	-

Özel bor alışımlı çelik malzeme
Profesyonel ısıl işlem (Atmosfer kontrollü fırında)
48-50 HRC sertlik
Feder patentli (Feder, kırılma dayanımı sağlar)
Kumlama uygulanmış olup parlak vernik boyalıdır.

51'lik Düz (30 mm kare) Diskaro Sacı

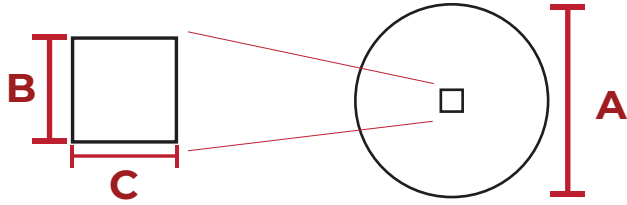

Ürün Kodu	A	B	C	D	E
Product Code	mm	mm	mm	mm	mm
1.03.CK155	510	30	30	-	-

Özel bor alışımlı çelik malzeme
Profesyonel ısıl işlem (Atmosfer kontrollü fırında)
48-50 HRC sertlik
Feder patentli (Feder, kırılma dayanımı sağlar)
Kumlama uygulanmış olup parlak vernik boyalıdır.

51'lik Düz (32 mm mil) Diskaro Sacı

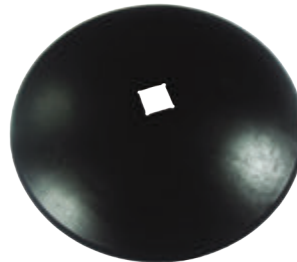
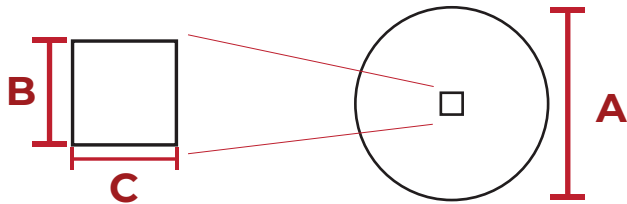

Ürün Kodu	A	B	C	D	E
Product Code	mm	mm	mm	mm	mm
1.03.CK159	510	32	32	-	-

Özel bor alışımlı çelik malzeme
Profesyonel ısıl işlem (Atmosfer kontrollü fırında)
48-50 HRC sertlik
Feder patentli (Feder, kırılma dayanımı sağlar)
Kumlama uygulanmış olup parlak vernik boyalıdır.

51'lik Papatya (25 mm kare, 28 mm mil) Diskaro Sacı

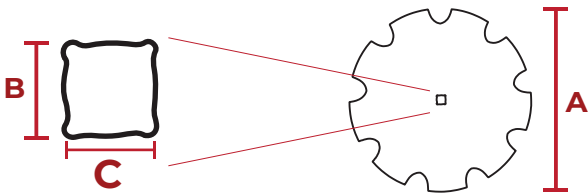

Ürün Kodu	A	B	C	D	E
Product Code	mm	mm	mm	mm	mm
1.03.CK152	510	27,7	27,7	-	-

Özel bor alışımlı çelik malzeme
Profesyonel ısıl işlem (Atmosfer kontrollü fırında)
48-50 HRC sertlik
Feder patentli (Feder, kırılma dayanımı sağlar)
Kumlama uygulanmış olup parlak vernik boyalıdır.

51'lik Papatyaya (30 mm kare) Diskaro Sacı

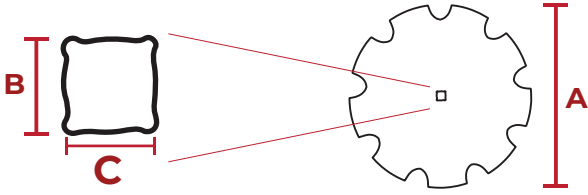

Ürün Kodu	A	B	C	D	E
Product Code	mm	mm	mm	mm	mm
1.03.CK156	510	30	30	-	-

Özel bor alışımlı çelik malzeme
Profesyonel ısıtım işlemi (Atmosfer kontrollü fırında)
48-50 HRC sertlik
Feder patentli (Feder, kırılma dayanımı sağlar)
Kumlama uygulanmış olup parlak vernik boyalıdır.

51'lik Papatyaya (32 mm mil) Diskaro Sacı

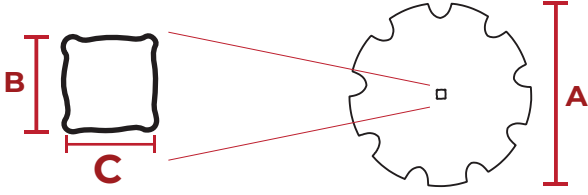

Ürün Kodu	A	B	C	D	E
Product Code	mm	mm	mm	mm	mm
1.03.CK160	510	32	32	-	-

Özel bor alışımlı çelik malzeme
Profesyonel ısıtım işlemi (Atmosfer kontrollü fırında)
48-50 HRC sertlik
Feder patentli (Feder, kırılma dayanımı sağlar)
Kumlama uygulanmış olup parlak vernik boyalıdır.

51'lik Çakırlar Potingen (Yuvarlak Delik) Diskaro Sacı

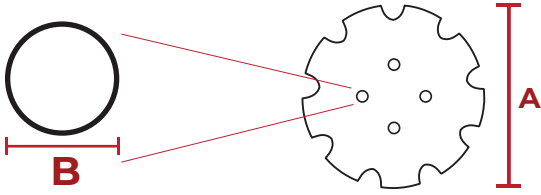

Ürün Kodu	A	B	C	D	E
Product Code	mm	mm	mm	mm	mm
1.03.CK164	510	11,5	11,5	-	-

Özel bor alışımlı çelik malzeme
Profesyonel ısıtım işlemi (Atmosfer kontrollü fırında)
48-50 HRC sertlik
Feder patentli (Feder, kırılma dayanımı sağlar)
Kumlama uygulanmış olup parlak vernik boyalıdır.

51'lik Papatyaya Potingen Azim (Kare Delik) Diskaro Sacı

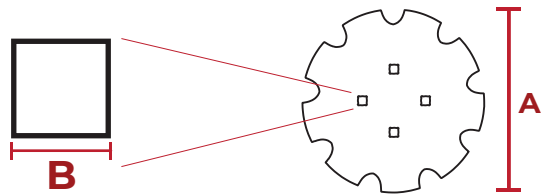

Ürün Kodu	A	B	C	D	E
Product Code	mm	mm	mm	mm	mm
1.03.CK162	510	12,5	-	-	-

Özel bor alışımlı çelik malzeme
Profesyonel ısıtım işlemi (Atmosfer kontrollü fırında)
48-50 HRC sertlik
Feder patentli (Feder, kırılma dayanımı sağlar)
Kumlama uygulanmış olup parlak vernik boyalıdır.

SIRA ARASI ÇAPALAMA VE EL BAĞÇE MAKİNASI BIÇAKLARI

Interrow Hoeing Machine and Small Hoeing Machines Knives



SIRA ARASI ÇAPALAMA VE EL BAHÇE MAKİNASI BIÇAKLARI

Interrow Hoeing Machine and Small Hoeing Machines Knives

El Bahçe Makinası Biçağı 35'lik

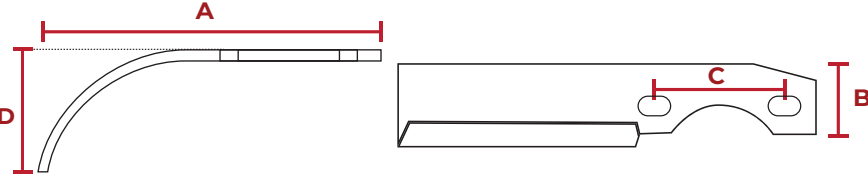

Ürün Kodu	A	B	C	D	E
Product Code	mm	mm	mm	mm	mm
1.04.CK006	195	35	59	78	-

Özel bor alışımlı çelik malzeme
Profesyonel ısıt işlem (Atmosfer kontrollü fırında)
48-50 HRC sertlik
Feder patentli (Feder, kırılma dayanımı sağlar)
Kumlama uygulanmış olup parlak vernik boyalıdır.

El Bahçe Makinası Biçağı 40'lik

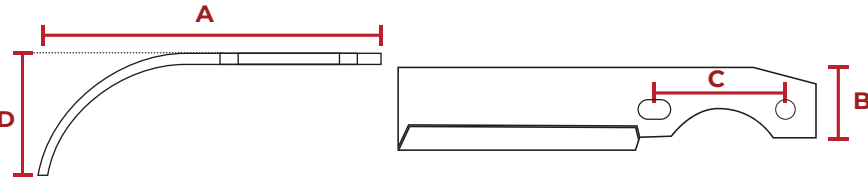

Ürün Kodu	A	B	C	D	E
Product Code	mm	mm	mm	mm	mm
1.04.CK008	195	40	70	80	-

Özel bor alışımlı çelik malzeme
Profesyonel ısıt işlem (Atmosfer kontrollü fırında)
48-50 HRC sertlik
Feder patentli (Feder, kırılma dayanımı sağlar)
Kumlama uygulanmış olup parlak vernik boyalıdır.

El Bahçe Makinası Biçağı 45'lik

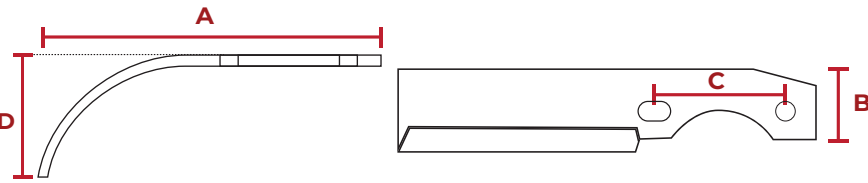

Ürün Kodu	A	B	C	D	E
Product Code	mm	mm	mm	mm	mm
1.04.CK213	215	45	70	86	-

Özel bor alışımlı çelik malzeme
Profesyonel ısıt işlem (Atmosfer kontrollü fırında)
48-50 HRC sertlik
Feder patentli (Feder, kırılma dayanımı sağlar)
Kumlama uygulanmış olup parlak vernik boyalıdır.

El Bahçe Makinası Biçağı 50'lik

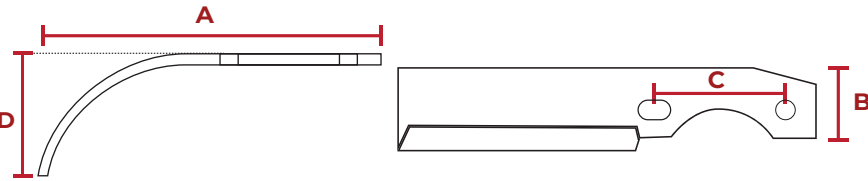

Ürün Kodu	A	B	C	D	E
Product Code	mm	mm	mm	mm	mm
1.04.CK007	210	50	70	84	-

Özel bor alışımlı çelik malzeme
Profesyonel ısıt işlem (Atmosfer kontrollü fırında)
48-50 HRC sertlik
Feder patentli (Feder, kırılma dayanımı sağlar)
Kumlama uygulanmış olup parlak vernik boyalıdır.

El Bahçe Makinası Biçağı 50'lik Uzun

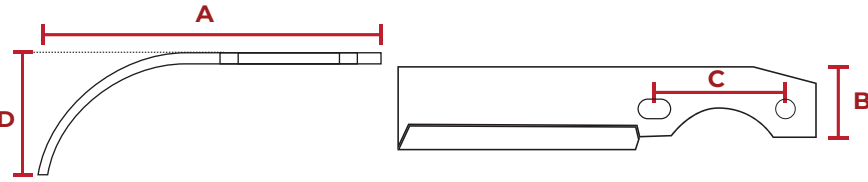

Ürün Kodu	A	B	C	D	E
Product Code	mm	mm	mm	mm	mm
1.04.CK009	260	50	70	84	-

Özel bor alışımlı çelik malzeme
Profesyonel ısıt işlem (Atmosfer kontrollü fırında)
48-50 HRC sertlik
Feder patentli (Feder, kırılma dayanımı sağlar)
Kumlama uygulanmış olup parlak vernik boyalıdır.

SIRA ARASI ÇAPALAMA VE EL BAHÇE MAKİNASI BIÇAKLARI

Interrow Hoeing Machine and Small Hoeing Machines Knives

El Bahçe Makinası Biçağı 38'lik Yavuz

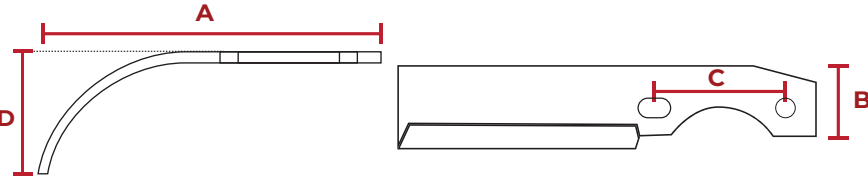

Ürün Kodu	A	B	C	D	E
Product Code	mm	mm	mm	mm	mm
1.04.CK212	-	-	-	-	-

Özel bor alışımlı çelik malzeme
Profesyonel ısıtım işlemi (Atmosfer kontrollü fırında)
48-50 HRC sertlik
Feder patentli (Feder, kırılma dayanımı sağlar)
Kumlama uygulanmış olup parlak vernik boyalıdır.

Sıra Arası Çapalama Makinası Biçağı 3-8 (Yurdusar)

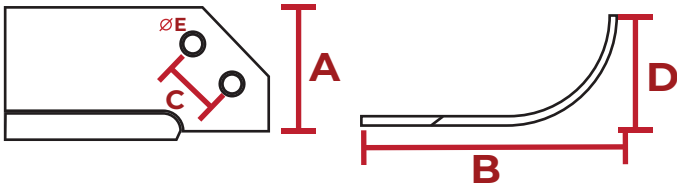

Ürün Kodu	A	B	C	D	E (çap)
Product Code	mm	mm	mm	mm	mm
1.04.CK011.02Sg 50	136	39	56	9	

Özel bor alışımlı çelik malzeme
Profesyonel ısıtım işlemi (Atmosfer kontrollü fırında)
48-50 HRC sertlik
Feder patentli (Feder, kırılma dayanımı sağlar)
Kumlama uygulanmış olup parlak vernik boyalıdır.

Sıra Arası Çapalama Makinası Biçağı 3-8 (Yurdusar)

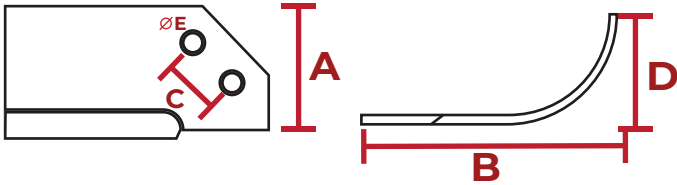

Ürün Kodu	A	B	C	D	E (çap)
Product Code	mm	mm	mm	mm	mm
1.04.CK011.02SI 50	136	39	56	9	

Özel bor alışımlı çelik malzeme
Profesyonel ısıtım işlemi (Atmosfer kontrollü fırında)
48-50 HRC sertlik
Feder patentli (Feder, kırılma dayanımı sağlar)
Kumlama uygulanmış olup parlak vernik boyalıdır.

Sıra Arası Çapalama Makinası Biçağı 7-16 (Yurdusar)

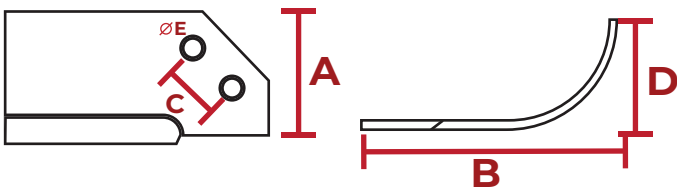

Ürün Kodu	A	B	C	D	E (çap)
Product Code	mm	mm	mm	mm	mm
1.04.CK011.01Sg 50	136	39	56	12	

Özel bor alışımlı çelik malzeme
Profesyonel ısıtım işlemi (Atmosfer kontrollü fırında)
48-50 HRC sertlik
Feder patentli (Feder, kırılma dayanımı sağlar)
Kumlama uygulanmış olup parlak vernik boyalıdır.

Sıra Arası Çapalama Makinası Biçağı 7-16 (Yurdusar)

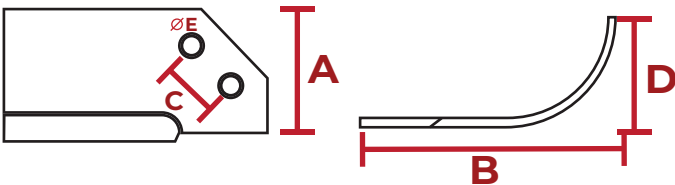

Ürün Kodu	A	B	C	D	E (çap)
Product Code	mm	mm	mm	mm	mm
1.04.CK011.01SI 50	136	39	56	12	

Özel bor alışımlı çelik malzeme
Profesyonel ısıtım işlemi (Atmosfer kontrollü fırında)
48-50 HRC sertlik
Feder patentli (Feder, kırılma dayanımı sağlar)
Kumlama uygulanmış olup parlak vernik boyalıdır.

Sıra Arası Çapalama Makinası Biçağı Turkey

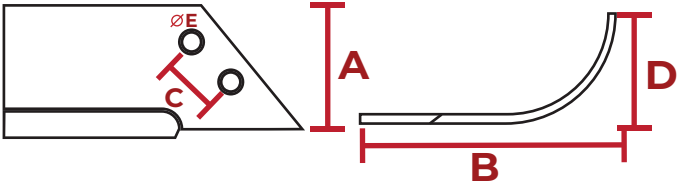

Ürün Kodu	A	B	C	D	E(çap)
Product Code	mm	mm	mm	mm	mm
1.04.CK014	55	148	34	53	12

Özel bor alışımlı çelik malzeme
Profesyonel ısıtım işlemi (Atmosfer kontrollü fırında)
48-50 HRC sertlik
Feder patentli (Feder, kırılma dayanımı sağlar)
Kumlama uygulanmış olup parlak vernik boyalıdır.

Sönmez-Köylü Çapalama Makinası Biçağı

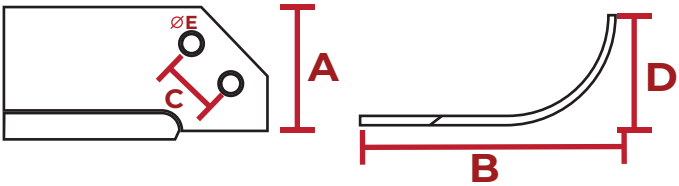

Ürün Kodu	A	B	C	D	E
Product Code	mm	mm	mm	mm	mm
1.04.CK218	59	150	40,5	56	-

Özel bor alışımlı çelik malzeme
Profesyonel ısıtım işlemi (Atmosfer kontrollü fırında)
48-50 HRC sertlik
Feder patentli (Feder, kırılma dayanımı sağlar)
Kumlama uygulanmış olup parlak vernik boyalıdır.

Sıra Arası Çapalama Ön Patlatıcı (Torunoğlu)

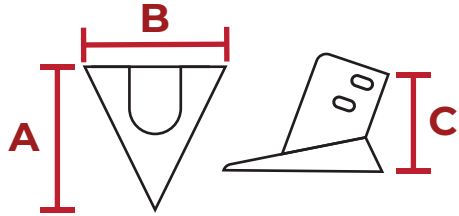

Ürün Kodu	A	B	C	D	E
Product Code	mm	mm	mm	mm	mm
1.04.CK015.01	105	115	80	-	11

Özel bor alışımlı çelik malzeme
Profesyonel ısıtım işlemi (Atmosfer kontrollü fırında)
48-50 HRC sertlik
Feder patentli (Feder, kırılma dayanımı sağlar)
Kumlama uygulanmış olup parlak vernik boyalıdır.

Sıra Arası Çapalama Ön Patlatıcı Coşkunsan (Yurdusar- Ekerler- Özkurt)

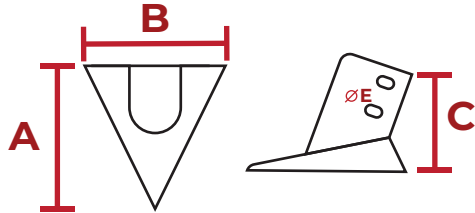

Ürün Kodu	A	B	C	D	E(çap)
Product Code	mm	mm	mm	mm	mm
1.04.CK015.02	105	115	80	-	11

Özel bor alışımlı çelik malzeme
Profesyonel ısıtım işlemi (Atmosfer kontrollü fırında)
48-50 HRC sertlik
Feder patentli (Feder, kırılma dayanımı sağlar)
Kumlama uygulanmış olup parlak vernik boyalıdır.

Sıra Arası Çapalama Ön Patlatıcı (Köylü)

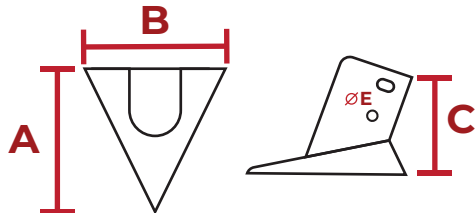

Ürün Kodu	A	B	C	D	E(çap)
Product Code	mm	mm	mm	mm	mm
1.04.CK015.03	120	115	80	-	11

Özel bor alışımlı çelik malzeme
Profesyonel ısıtım işlemi (Atmosfer kontrollü fırında)
48-50 HRC sertlik
Feder patentli (Feder, kırılma dayanımı sağlar)
Kumlama uygulanmış olup parlak vernik boyalıdır.

SIRA ARASI ÇAPALAMA VE EL BAHÇE MAKİNASI BIÇAKLARI

Interrow Hoeing Machine and Small Hoeing Machines Knives

Sıra Arası Çapalama Makinası Patik

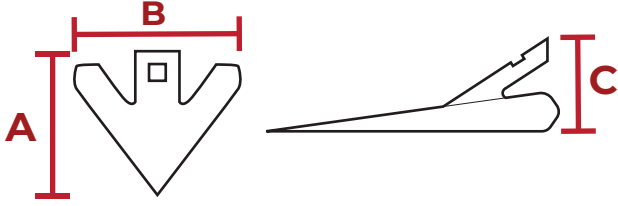

Ürün Kodu	A	B	C	D	E
Product Code	mm	mm	mm	mm	mm
1.04.CK012	-	-	-	-	-

Özel bor alışımlı çelik malzeme
Profesyonel ısıl işlem (Atmosfer kontrollü fırında)
48-50 HRC sertlik
Feder patentli (Feder, kırılma dayanımı sağlar)
Kumlama uygulanmış olup parlak vernik boyalıdır.

Sıra Arası Çapalama Alt Ünite Baltası (Türkey)

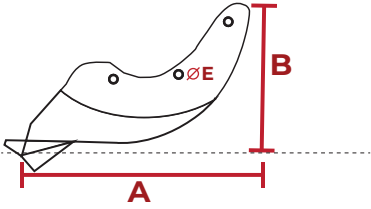

Ürün Kodu	A	B	C	D	E (çap)
Product Code	mm	mm	mm	mm	mm
1.04.CK013	270	160	-	-	10

Özel bor alışımlı çelik malzeme
Profesyonel ısıl işlem (Atmosfer kontrollü fırında)
48-50 HRC sertlik
Feder patentli (Feder, kırılma dayanımı sağlar)
Kumlama uygulanmış olup parlak vernik boyalıdır.

Sıra Arası Çapalama Alt Ünite Baltası (Hisarlar)

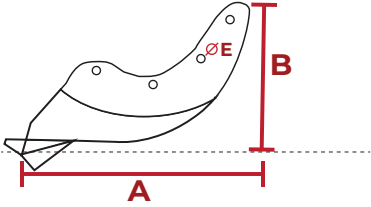

Ürün Kodu	A	B	C	D	E
Product Code	mm	mm	mm	mm	mm
-	280	150	-	-	11

Özel bor alışımlı çelik malzeme
Profesyonel ısıl işlem (Atmosfer kontrollü fırında)
48-50 HRC sertlik
Feder patentli (Feder, kırılma dayanımı sağlar)
Kumlama uygulanmış olup parlak vernik boyalıdır.

Mandal Makinası Biçağı (Set Yapma)

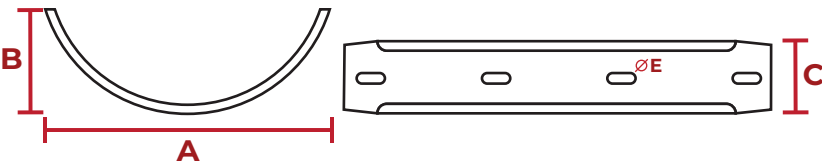

Ürün Kodu	A	B	C	D	E (çap)
Product Code	mm	mm	mm	mm	mm
1.01.CK119	331	165	108	-	12

Özel bor alışımlı çelik malzeme
Profesyonel ısıl işlem (Atmosfer kontrollü fırında)
48-50 HRC sertlik
Feder patentli (Feder, kırılma dayanımı sağlar)
Kumlama uygulanmış olup parlak vernik boyalıdır.

ÇİZEL BIÇAKLARI

Chisel Plough Knives



Kaz Ayağı 24'lük Çelik Dik

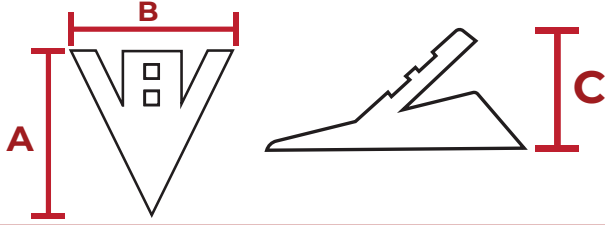

Ürün Kodu	A	B	C	D	E
Product Code	mm	mm	mm	mm	mm
1.05.CK129	205	-	-	-	-

Özel bor alışımlı çelik malzeme
Profesyonel ısıl işlem (Atmosfer kontrollü fırında)
48-50 HRC sertlik
Feder patentli (Feder, kırılma dayanımı sağlar)
Kumlama uygulanmış olup parlak vernik boyalıdır.

Kaz Ayağı 24'lük Çelik Yatık

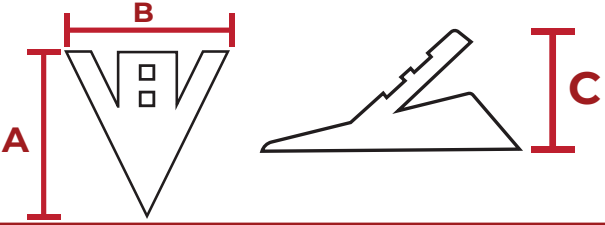

Ürün Kodu	A	B	C	D	E
Product Code	mm	mm	mm	mm	mm
1.05.CK128	205	240	84	-	-

Özel bor alışımlı çelik malzeme
Profesyonel ısıl işlem (Atmosfer kontrollü fırında)
48-50 HRC sertlik
Feder patentli (Feder, kırılma dayanımı sağlar)
Kumlama uygulanmış olup parlak vernik boyalıdır.

Kaz Ayağı 28'lik Çelik Dik

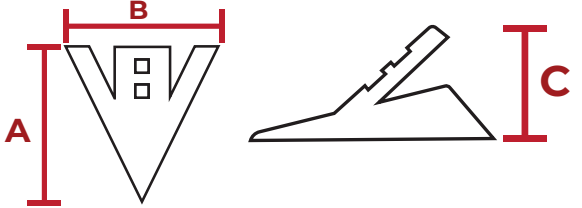

Ürün Kodu	A	B	C	D	E
Product Code	mm	mm	mm	mm	mm
1.05.CK131	230	255	109	-	-

Özel bor alışımlı çelik malzeme
Profesyonel ısıl işlem (Atmosfer kontrollü fırında)
48-50 HRC sertlik
Feder patentli (Feder, kırılma dayanımı sağlar)
Kumlama uygulanmış olup parlak vernik boyalıdır.

Kaz Ayağı 28'lik Çelik Yatık

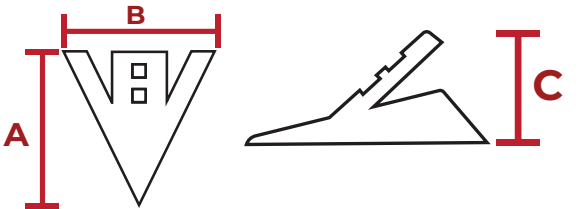

Ürün Kodu	A	B	C	D	E
Product Code	mm	mm	mm	mm	mm
1.05.CK130	230	272	93	-	-

Özel bor alışımlı çelik malzeme
Profesyonel ısıl işlem (Atmosfer kontrollü fırında)
48-50 HRC sertlik
Feder patentli (Feder, kırılma dayanımı sağlar)
Kumlama uygulanmış olup parlak vernik boyalıdır.

Kaz Ayağı 32'lik Çelik Dik

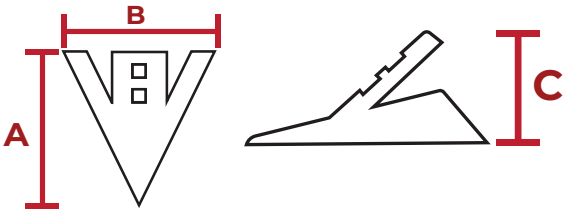

Ürün Kodu	A	B	C	D	E
Product Code	mm	mm	mm	mm	mm
1.05.CK133	-	-	-	-	-

Özel bor alışımlı çelik malzeme
Profesyonel ısıl işlem (Atmosfer kontrollü fırında)
48-50 HRC sertlik
Feder patentli (Feder, kırılma dayanımı sağlar)
Kumlama uygulanmış olup parlak vernik boyalıdır.

Kaz Ayağı 32'lik Çelik Yatık

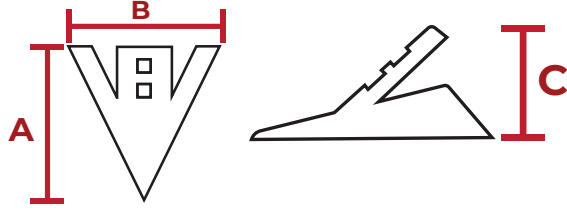

Ürün Kodu	A	B	C	D	E
Product Code	mm	mm	mm	mm	mm
1.05.CK132	230	323	100	-	-

Özel bor alışımlı çelik malzeme
Profesyonel ısıl işlem (Atmosfer kontrollü fırında)
48-50 HRC sertlik
Feder patentli (Feder, kırılma dayanımı sağlar)
Kumlama uygulanmış olup parlak vernik boyalıdır.

Sustalı Ayak

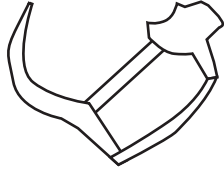

Ürün Kodu	A	B	C	D	E
Product Code	mm	mm	mm	mm	mm
-	-	-	-	-	-

Özel bor alışımlı çelik malzeme
Profesyonel ısıl işlem (Atmosfer kontrollü fırında)
48-50 HRC sertlik
Feder patentli (Feder, kırılma dayanımı sağlar)
Kumlama uygulanmış olup parlak vernik boyalıdır.

Uç Demiri

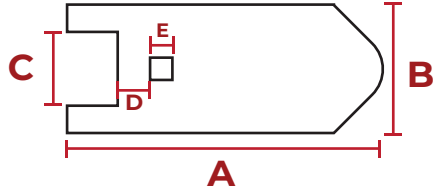

Ürün Kodu	A	B	C	D	E
Product Code	mm	mm	mm	mm	mm
1.05.CK228	284	80	46	31	14

Özel bor alışımlı çelik malzeme
Profesyonel ısıl işlem (Atmosfer kontrollü fırında)
48-50 HRC sertlik
Feder patentli (Feder, kırılma dayanımı sağlar)
Kumlama uygulanmış olup parlak vernik boyalıdır.

Çizel Uç Demiri (Patlatma) Biçağı 12 mm

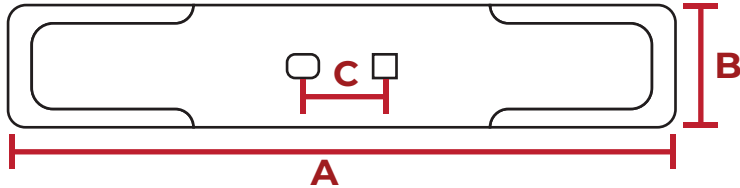

Ürün Kodu	A	B	C	D	E
Product Code	mm	mm	mm	mm	mm
1.05.CK022	315	60	65	-	-

Özel bor alışımlı çelik malzeme
Profesyonel ısıl işlem (Atmosfer kontrollü fırında)
48-50 HRC sertlik
Feder patentli (Feder, kırılma dayanımı sağlar)
Kumlama uygulanmış olup parlak vernik boyalıdır.

Çizel Uç Demiri (Patlatma) Biçağı 14 mm

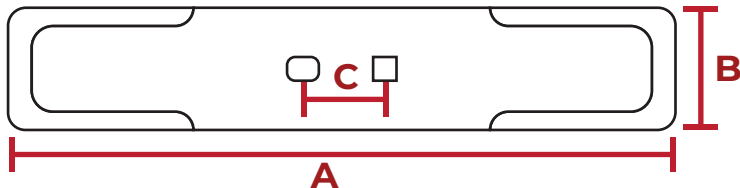

Ürün Kodu	A	B	C	D	E
Product Code	mm	mm	mm	mm	mm
1.05.CK194	315	60	65	-	-

Özel bor alışımlı çelik malzeme
Profesyonel ısıl işlem (Atmosfer kontrollü fırında)
48-50 HRC sertlik
Feder patentli (Feder, kırılma dayanımı sağlar)
Kumlama uygulanmış olup parlak vernik boyalıdır.

Yılan Dili Düz Modeli (10 mm)

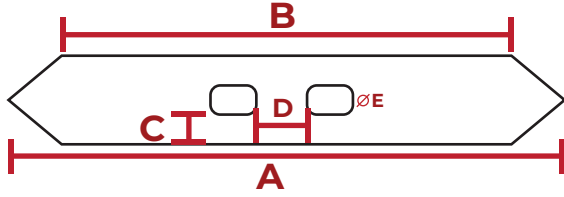

Ürün Kodu	A	B	C	D	E(çap)
Product Code	mm	mm	mm	mm	mm
1.05.CK220	315	215	26,6	22,7	12,7

Özel bor alışımlı çelik malzeme
Profesyonel ısıl işlem (Atmosfer kontrollü fırında)
48-50 HRC sertlik
Feder patentli (Feder, kırılma dayanımı sağlar)
Kumlama uygulanmış olup parlak vernik boyalıdır.

Yılan Dili Tam Kıvrık Modeli

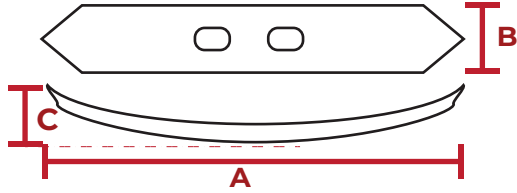

Ürün Kodu	A	B	C	D	E
Product Code	mm	mm	mm	mm	mm
1.05.CK028.1	277	62	74	-	-

Özel bor alışımlı çelik malzeme
Profesyonel ısıl işlem (Atmosfer kontrollü fırında)
48-50 HRC sertlik
Feder patentli (Feder, kırılma dayanımı sağlar)
Kumlama uygulanmış olup parlak vernik boyalıdır.

Yılan Dili Yarım Kıvrık Modeli

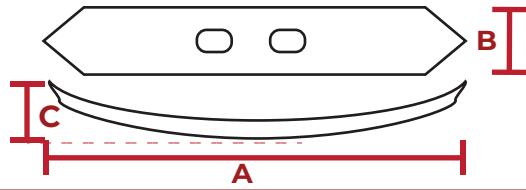

Ürün Kodu	A	B	C	D	E
Product Code	mm	mm	mm	mm	mm
1.05.CK028.02	290	62	56	-	-

Özel bor alışımlı çelik malzeme
Profesyonel ısıl işlem (Atmosfer kontrollü fırında)
48-50 HRC sertlik
Feder patentli (Feder, kırılma dayanımı sağlar)
Kumlama uygulanmış olup parlak vernik boyalıdır.

Kanat Kısa Tip (Sağ)

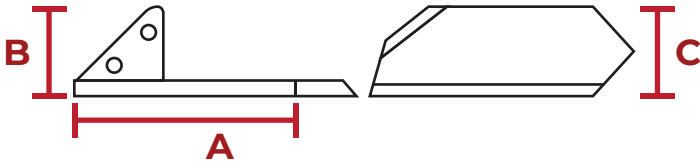

Ürün Kodu	A	B	C	D	E
Product Code	mm	mm	mm	mm	mm
1.05.CK223.Sğ	274	80	100	-	-

Özel bor alışımlı çelik malzeme
Profesyonel ısıl işlem (Atmosfer kontrollü fırında)
48-50 HRC sertlik
Feder patentli (Feder, kırılma dayanımı sağlar)
Kumlama uygulanmış olup parlak vernik boyalıdır.

Kanat Kısa Tip (Sol)

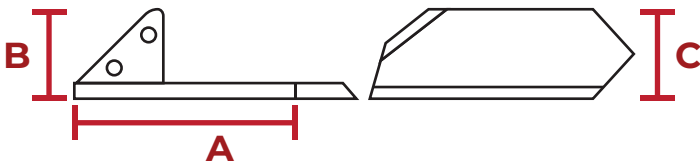

Ürün Kodu	A	B	C	D	E
Product Code	mm	mm	mm	mm	mm
1.05.CK223.SI	274	80	100	-	-

Özel bor alışımlı çelik malzeme
Profesyonel ısıl işlem (Atmosfer kontrollü fırında)
48-50 HRC sertlik
Feder patentli (Feder, kırılma dayanımı sağlar)
Kumlama uygulanmış olup parlak vernik boyalıdır.

Kanat Uzun Tip (Sağ)

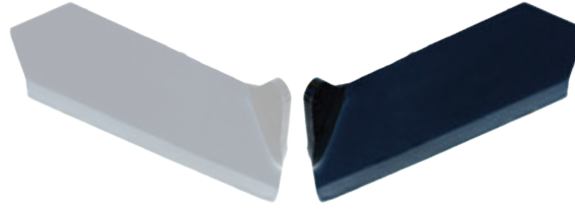
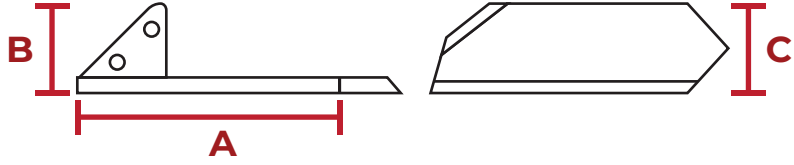

Ürün Kodu	A	B	C	D	E
Product Code	mm	mm	mm	mm	mm
1.05.CK222.Sğ	330	80	100	-	-

Özel bor alışimli çelik malzeme
Profesyonel ısıl işlem (Atmosfer kontrollü fırında)
48-50 HRC sertlik
Feder patentli (Feder, kırılma dayanımı sağlar)
Kumlama uygulanmış olup parlak vernik boyalıdır.

Kanat Uzun Tip (Sol)

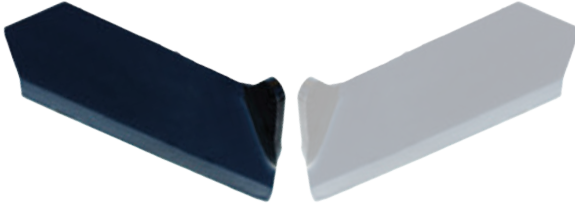
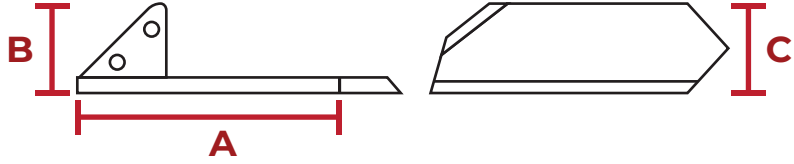

Ürün Kodu	A	B	C	D	E
Product Code	mm	mm	mm	mm	mm
1.05.CK222.SI	330	80	100	-	-

Özel bor alışimli çelik malzeme
Profesyonel ısıl işlem (Atmosfer kontrollü fırında)
48-50 HRC sertlik
Feder patentli (Feder, kırılma dayanımı sağlar)
Kumlama uygulanmış olup parlak vernik boyalıdır.

Yönlendirici Sağ

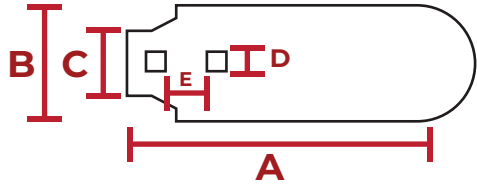

Ürün Kodu	A	B	C	D	E
Product Code	mm	mm	mm	mm	mm
1.05.CK224	281	80	45	13,5	42,5

Özel bor alışimli çelik malzeme
Profesyonel ısıl işlem (Atmosfer kontrollü fırında)
48-50 HRC sertlik
Feder patentli (Feder, kırılma dayanımı sağlar)
Kumlama uygulanmış olup parlak vernik boyalıdır.

Yönlendirici Sol

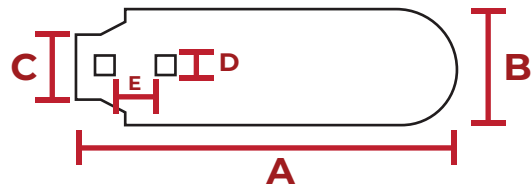

Ürün Kodu	A	B	C	D	E
Product Code	mm	mm	mm	mm	mm
1.05.CK225	281	80	45	13,5	42,5

Özel bor alışimli çelik malzeme
Profesyonel ısıl işlem (Atmosfer kontrollü fırında)
48-50 HRC sertlik
Feder patentli (Feder, kırılma dayanımı sağlar)
Kumlama uygulanmış olup parlak vernik boyalıdır.

Yönlendirici Uzun

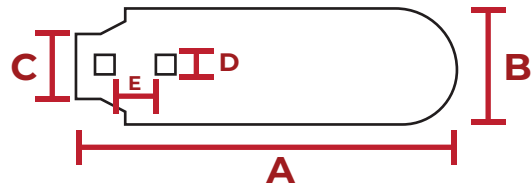

Ürün Kodu	A	B	C	D	E
Product Code	mm	mm	mm	mm	mm
1.05.CK226	356	80	42	13,5	42,5

Özel bor alışimli çelik malzeme
Profesyonel ısıl işlem (Atmosfer kontrollü fırında)
48-50 HRC sertlik
Feder patentli (Feder, kırılma dayanımı sağlar)
Kumlama uygulanmış olup parlak vernik boyalıdır.

ROTOVATÖR BIÇAKLARI

Rotator Knives



Torunođlu Dik Rotovator

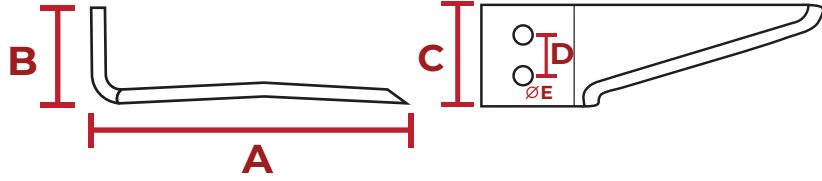

Ürün Kodu	A	B	C	D	E(çap)
Product Code	mm	mm	mm	mm	mm
1.01.CK127	305	100	90	50	17

Özel bor alışımı çelik malzeme
Profesyonel ısıl işlem (Atmosfer kontrollü fırında)
48-50 HRC sertlik
Feder patentli (Feder, kırılma dayanımı sağlar)
Kumlama uygulanmış olup parlak vernik boyalıdır.

Torunođlu Uzun Dik Rotovator

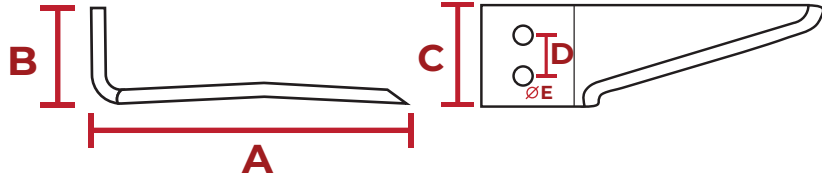

Ürün Kodu	A	B	C	D	E(çap)
Product Code	mm	mm	mm	mm	mm
1.06.CK124	325	100	90	50	17

Özel bor alışımı çelik malzeme
Profesyonel ısıl işlem (Atmosfer kontrollü fırında)
48-50 HRC sertlik
Feder patentli (Feder, kırılma dayanımı sağlar)
Kumlama uygulanmış olup parlak vernik boyalıdır.

Türkay Dik Rotovator

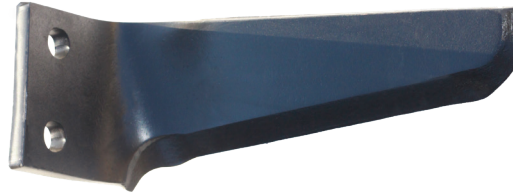
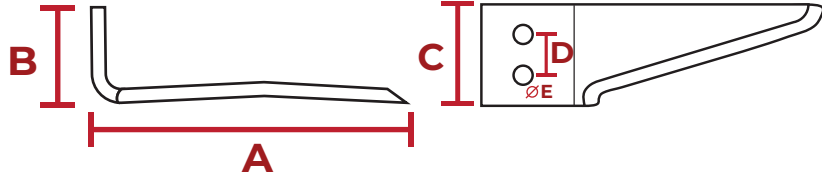

Ürün Kodu	A	B	C	D	E(çap)
Product Code	mm	mm	mm	mm	mm
1.06.CK123	285	100	100	57	17

Özel bor alışımı çelik malzeme
Profesyonel ısıl işlem (Atmosfer kontrollü fırında)
48-50 HRC sertlik
Feder patentli (Feder, kırılma dayanımı sağlar)
Kumlama uygulanmış olup parlak vernik boyalıdır.

3 Delikli Akrep Rotovator

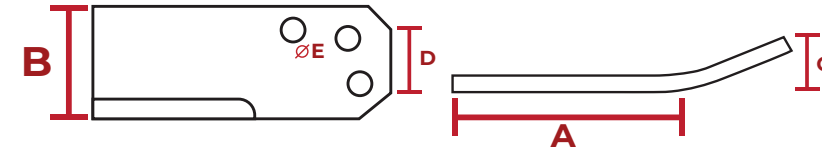

Ürün Kodu	A	B	C	D	E(çap)
Product Code	mm	mm	mm	mm	mm
1.06.CK105	115	80	58	45	13

Özel bor alışımı çelik malzeme
Profesyonel ısıl işlem (Atmosfer kontrollü fırında)
48-50 HRC sertlik
Feder patentli (Feder, kırılma dayanımı sağlar)
Kumlama uygulanmış olup parlak vernik boyalıdır.

60 mm Merkez Dik Rotovator

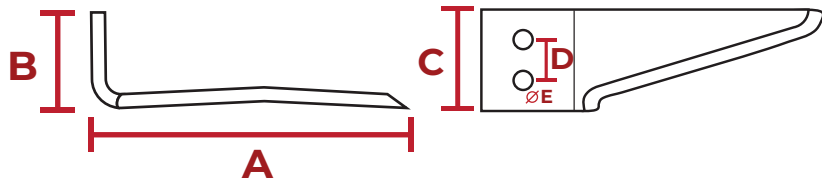

Ürün Kodu	A	B	C	D	E(çap)
Product Code	mm	mm	mm	mm	mm
1.06.CK125	-	-	60	-	-

Özel bor alışımı çelik malzeme
Profesyonel ısıl işlem (Atmosfer kontrollü fırında)
48-50 HRC sertlik
Feder patentli (Feder, kırılma dayanımı sağlar)
Kumlama uygulanmış olup parlak vernik boyalıdır.

80 mm Geniş Pimli Dik Rotovator

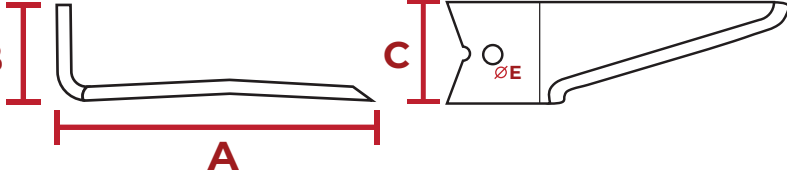

Ürün Kodu	A	B	C	D	E(çap)
Product Code	mm	mm	mm	mm	mm
1.06.CK126	360	100	80	-	17

Özel bor alışımlı çelik malzeme
Profesyonel ısıl işlem (Atmosfer kontrollü fırında)
48-50 HRC sertlik
Feder patentli (Feder, kırılma dayanımı sağlar)
Kumlama uygulanmış olup parlak vernik boyalıdır.

Açık 1-2 Rotovator Biçağı Coşkunsan

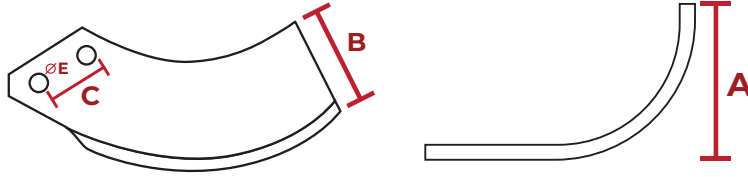

Ürün Kodu	A	B	C	D	E(çap)
Product Code	mm	mm	mm	mm	mm
1.06.CK062	145	76	56,5	-	13,5

Özel bor alışımlı çelik malzeme
Profesyonel ısıl işlem (Atmosfer kontrollü fırında)
48-50 HRC sertlik
Feder patentli (Feder, kırılma dayanımı sağlar)
Kumlama uygulanmış olup parlak vernik boyalıdır.

Açık M14 Rotovator Biçağı Coşkunsan

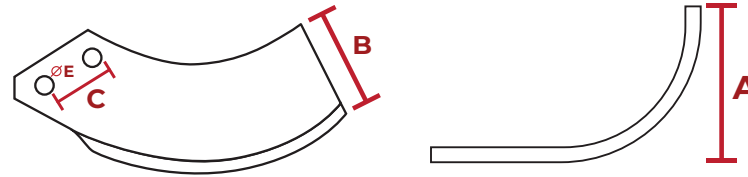

Ürün Kodu	A	B	C	D	E(çap)
Product Code	mm	mm	mm	mm	mm
1.06.CK063	145	76	56,5	-	14,5

Özel bor alışımlı çelik malzeme
Profesyonel ısıl işlem (Atmosfer kontrollü fırında)
48-50 HRC sertlik
Feder patentli (Feder, kırılma dayanımı sağlar)
Kumlama uygulanmış olup parlak vernik boyalıdır.

Açık M14 Avrupa Biçak

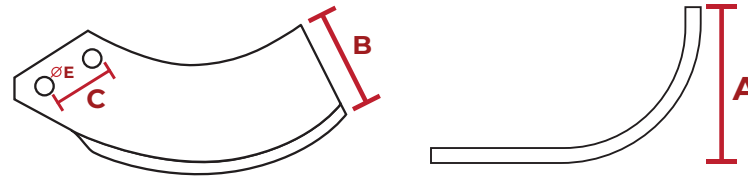

Ürün Kodu	A	B	C	D	E(çap)
Product Code	mm	mm	mm	mm	mm
1.06.CK092	130	81,5	56,5	-	14,5

Özel bor alışımlı çelik malzeme
Profesyonel ısıl işlem (Atmosfer kontrollü fırında)
48-50 HRC sertlik
Feder patentli (Feder, kırılma dayanımı sağlar)
Kumlama uygulanmış olup parlak vernik boyalıdır.

Açık Rotovator 45 mm Merkez Biçağı

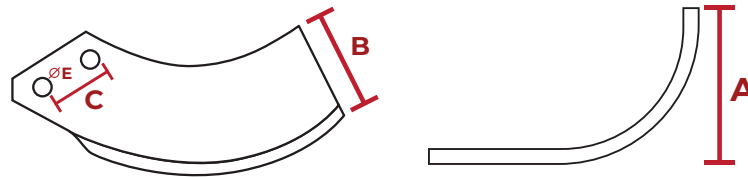

Ürün Kodu	A	B	C	D	E(çap)
Product Code	mm	mm	mm	mm	mm
1.06.CK205	125	80	45	-	14,5

Özel bor alışımlı çelik malzeme
Profesyonel ısıl işlem (Atmosfer kontrollü fırında)
48-50 HRC sertlik
Feder patentli (Feder, kırılma dayanımı sağlar)
Kumlama uygulanmış olup parlak vernik boyalıdır.

Altınöz Açık Rotovator Biçağı

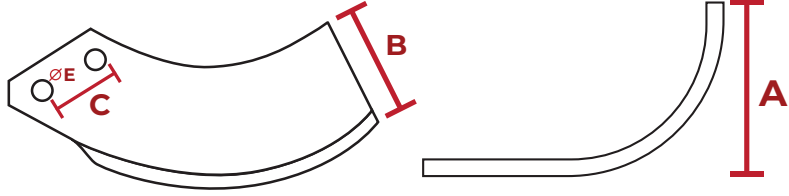

Ürün Kodu	A	B	C	D	E(çap)
Product Code	mm	mm	mm	mm	mm
1.06.CK093	-	-	-	-	-

Özel bor alışımlı çelik malzeme
Profesyonel ısıl işlem (Atmosfer kontrollü fırında)
48-50 HRC sertlik
Feder patentli (Feder, kırılma dayanımı sağlar)
Kumlama uygulanmış olup parlak vernik boyalıdır.

Altınöz Akrep Biçak

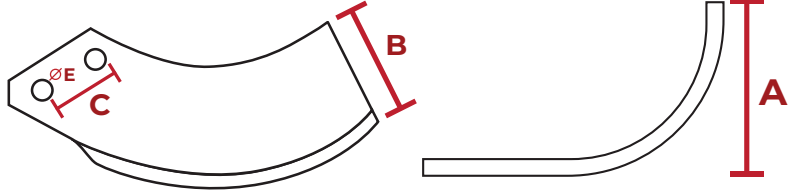

Ürün Kodu	A	B	C	D	E(çap)
Product Code	mm	mm	mm	mm	mm
1.06.CK203	-	-	-	-	-

Özel bor alışımlı çelik malzeme
Profesyonel ısıl işlem (Atmosfer kontrollü fırında)
48-50 HRC sertlik
Feder patentli (Feder, kırılma dayanımı sağlar)
Kumlama uygulanmış olup parlak vernik boyalıdır.

Seferhisar Rotovator Biçağı

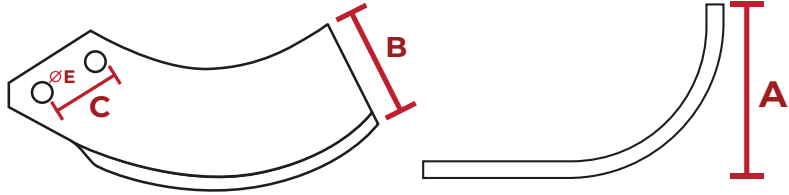

Ürün Kodu	A	B	C	D	E(çap)
Product Code	mm	mm	mm	mm	mm
-----	160	80	56,5	-	14,5

Özel bor alışımlı çelik malzeme
Profesyonel ısıl işlem (Atmosfer kontrollü fırında)
48-50 HRC sertlik
Feder patentli (Feder, kırılma dayanımı sağlar)
Kumlama uygulanmış olup parlak vernik boyalıdır.

Altınöz Yıldız Biçak (Keçi Tırnağı)

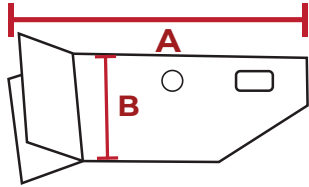

Ürün Kodu	A	B	C	D	E
Product Code	mm	mm	mm	mm	mm
1.06.CK122	185	80	-	-	13

Özel bor alışımlı çelik malzeme
Profesyonel ısıl işlem (Atmosfer kontrollü fırında)
48-50 HRC sertlik
Feder patentli (Feder, kırılma dayanımı sağlar)
Kumlama uygulanmış olup parlak vernik boyalıdır.

Dik Rotovator Mini

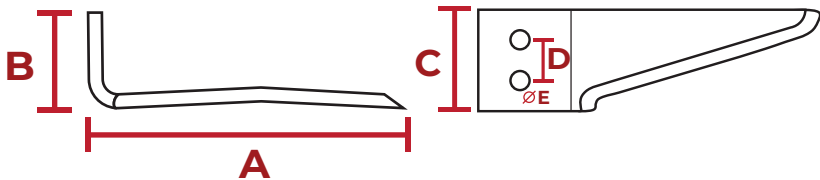

Ürün Kodu	A	B	C	D	E(çap)
Product Code	mm	mm	mm	mm	mm
1.06.CK206	180	67	80	38,5	-

Özel bor alışımlı çelik malzeme
Profesyonel ısıl işlem (Atmosfer kontrollü fırında)
48-50 HRC sertlik
Feder patentli (Feder, kırılma dayanımı sağlar)
Kumlama uygulanmış olup parlak vernik boyalıdır.

Erbaş Rotovator Biçağı

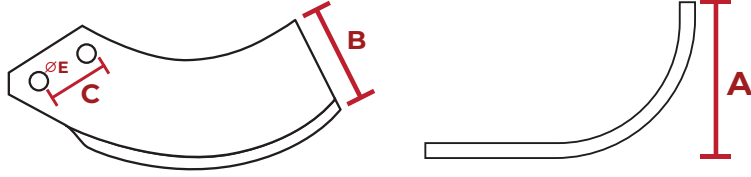

Ürün Kodu	A	B	C	D	E(çap)
Product Code	mm	mm	mm	mm	mm
1.06.CK106	-	80	-	-	-

Özel bor alışımlı çelik malzeme
Profesyonel ısıl işlem (Atmosfer kontrollü fırında)
48-50 HRC sertlik
Feder patentli (Feder, kırılma dayanımı sağlar)
Kumlama uygulanmış olup parlak vernik boyalıdır.

Kapalı 1-2 Rotovator Biçağı Coşkunsa

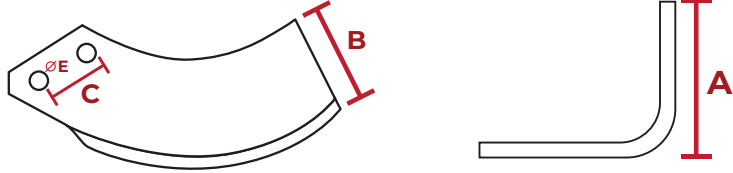

Ürün Kodu	A	B	C	D	E(çap)
Product Code	mm	mm	mm	mm	mm
1.06.CK090	145	80	56,5	-	13,5

Özel bor alışımlı çelik malzeme
Profesyonel ısıl işlem (Atmosfer kontrollü fırında)
48-50 HRC sertlik
Feder patentli (Feder, kırılma dayanımı sağlar)
Kumlama uygulanmış olup parlak vernik boyalıdır.

Kapalı M14 Rotovator Biçağı Coşkunsa

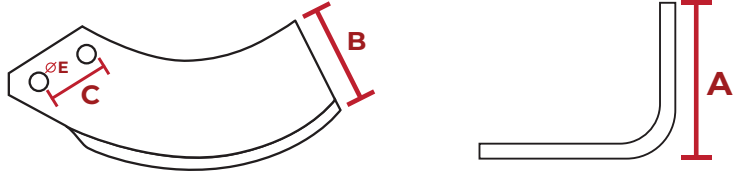

Ürün Kodu	A	B	C	D	E(çap)
Product Code	mm	mm	mm	mm	mm
1.06.CK061	145	80	56,5	-	14,5

Özel bor alışımlı çelik malzeme
Profesyonel ısıl işlem (Atmosfer kontrollü fırında)
48-50 HRC sertlik
Feder patentli (Feder, kırılma dayanımı sağlar)
Kumlama uygulanmış olup parlak vernik boyalıdır.

Kertikli Kobra Biçak

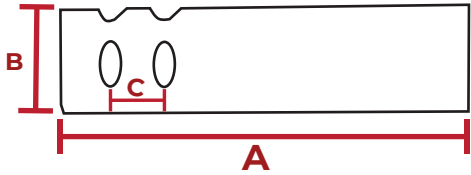

Ürün Kodu	A	B	C	D	E
Product Code	mm	mm	mm	mm	mm
1.06.CK121	230	60	30	-	14

Özel bor alışımlı çelik malzeme
Profesyonel ısıl işlem (Atmosfer kontrollü fırında)
48-50 HRC sertlik
Feder patentli (Feder, kırılma dayanımı sağlar)
Kumlama uygulanmış olup parlak vernik boyalıdır.

Mini Rotovator Biçağı

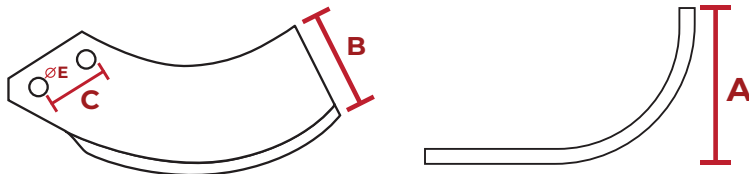

Ürün Kodu	A	B	C	D	E(çap)
Product Code	mm	mm	mm	mm	mm
1.06.CK107	105	63	41	-	12,5

Özel bor alışımlı çelik malzeme
Profesyonel ısıl işlem (Atmosfer kontrollü fırında)
48-50 HRC sertlik
Feder patentli (Feder, kırılma dayanımı sağlar)
Kumlama uygulanmış olup parlak vernik boyalıdır.

Mini Taral Rotovator Biçağı

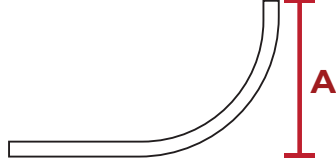
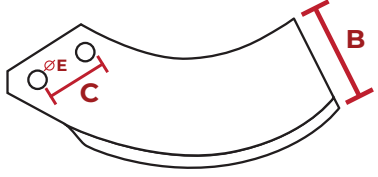

Ürün Kodu	A	B	C	D	E(çap)
Product Code	mm	mm	mm	mm	mm
1.06.CK108	90	54	23	-	11,5

Özel bor alışımı çelik malzeme
Profesyonel ısıtım işlemi (Atmosfer kontrollü fırında)
48-50 HRC sertlik
Feder patentli (Feder, kırılma dayanımı sağlar)
Kumlama uygulanmış olup parlak vernik boyalıdır.

Tarla Tipi Köylü Rotovator

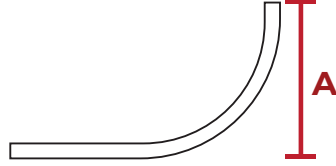
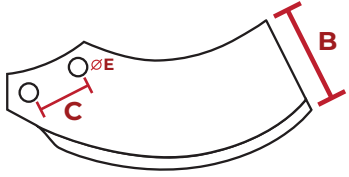

Ürün Kodu	A	B	C	D	E(çap)
Product Code	mm	mm	mm	mm	mm
1.06.CK094	145	82	56,5	-	14,5

Özel bor alışımı çelik malzeme
Profesyonel ısıtım işlemi (Atmosfer kontrollü fırında)
48-50 HRC sertlik
Feder patentli (Feder, kırılma dayanımı sağlar)
Kumlama uygulanmış olup parlak vernik boyalıdır.

Türkay- Yüksan Tiller (Tığrak Tiller) Rotovator Biçağı

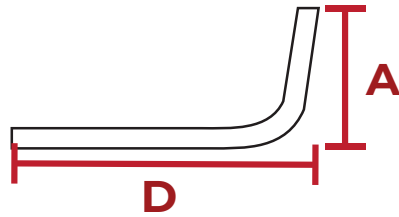

Ürün Kodu	A	B	C	D	E(çap)
Product Code	mm	mm	mm	mm	mm
1.06.CK104	88	80	56,5	200	14,5

Özel bor alışımı çelik malzeme
Profesyonel ısıtım işlemi (Atmosfer kontrollü fırında)
48-50 HRC sertlik
Feder patentli (Feder, kırılma dayanımı sağlar)
Kumlama uygulanmış olup parlak vernik boyalıdır.

PULLUK BIÇAKLARI

Plough Knives



12 No Ali ComCom Pulluk Biçağı

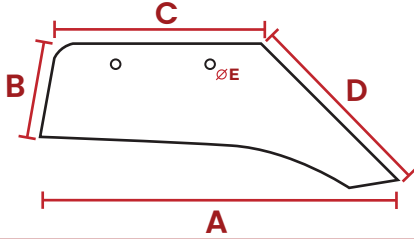

Ürün Kodu	A	B	C	D	E(çap)
Product Code	mm	mm	mm	mm	mm
1.07.CK080	494,7	129,8	285	264,5	13

Özel bor alışımlı çelik malzeme
Profesyonel ısıl işlem (Atmosfer kontrollü fırında)
48-50 HRC sertlik
Feder patentli (Feder, kırılma dayanımı sağlar)
Kumlama uygulanmış olup parlak vernik boyalıdır.

12 No GMS Pulluk Biçağı

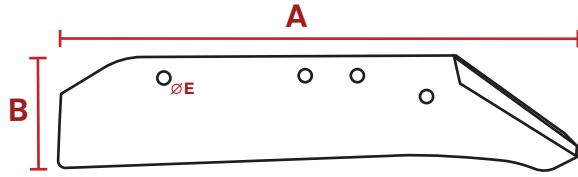

Ürün Kodu	A	B	C	D	E(çap)
Product Code	mm	mm	mm	mm	mm
1.07.CK067	530	125	-	-	13

Özel bor alışımlı çelik malzeme
Profesyonel ısıl işlem (Atmosfer kontrollü fırında)
48-50 HRC sertlik
Feder patentli (Feder, kırılma dayanımı sağlar)
Kumlama uygulanmış olup parlak vernik boyalıdır.

14 No GMS Pulluk Biçağı

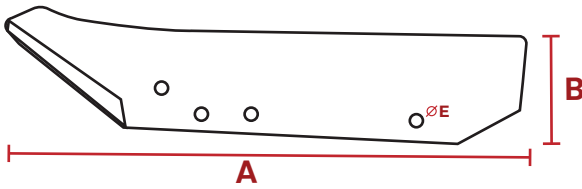

Ürün Kodu	A	B	C	D	E
Product Code	mm	mm	mm	mm	mm
1.07.CK068	605	125	-	-	13

Özel bor alışımlı çelik malzeme
Profesyonel ısıl işlem (Atmosfer kontrollü fırında)
48-50 HRC sertlik
Feder patentli (Feder, kırılma dayanımı sağlar)
Kumlama uygulanmış olup parlak vernik boyalıdır.

8 No Alpler Pulluk Biçağı

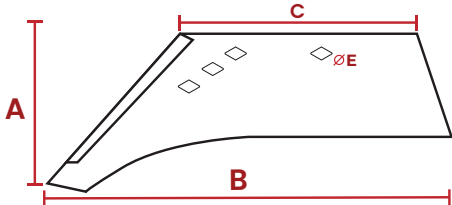

Ürün Kodu	A	B	C	D	E
Product Code	mm	mm	mm	mm	mm
1.07.CK042	220	430	230	-	14,5

Özel bor alışımlı çelik malzeme
Profesyonel ısıl işlem (Atmosfer kontrollü fırında)
48-50 HRC sertlik
Feder patentli (Feder, kırılma dayanımı sağlar)
Kumlama uygulanmış olup parlak vernik boyalıdır.

8 No Alpler Uzun Tip (Kuyruklu) Pulluk Biçağı

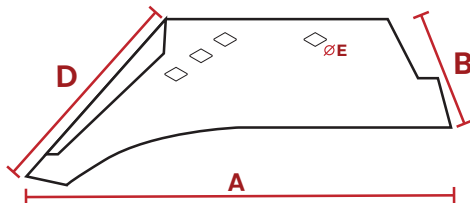

Ürün Kodu	A	B	C	D	E
Product Code	mm	mm	mm	mm	mm
1.07.CK082	438	106	-	243	14,5

Özel bor alışımlı çelik malzeme
Profesyonel ısıl işlem (Atmosfer kontrollü fırında)
48-50 HRC sertlik
Feder patentli (Feder, kırılma dayanımı sağlar)
Kumlama uygulanmış olup parlak vernik boyalıdır.

10 No Alpler Pulluk Biçağı

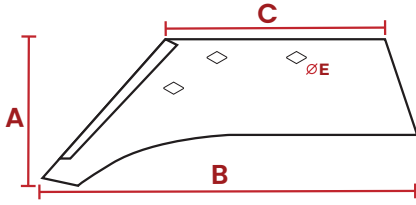

Ürün Kodu	A	B	C	D	E(çap)
Product Code	mm	mm	mm	mm	mm
1.07.CK043	245	480	263	-	14,5

Özel bor alışımlı çelik malzeme
Profesyonel ısıl işlem (Atmosfer kontrollü fırında)
48-50 HRC sertlik
Feder patentli (Feder, kırılma dayanımı sağlar)
Kumlama uygulanmış olup parlak vernik boyalıdır.

12 No Alpler Pulluk Biçağı

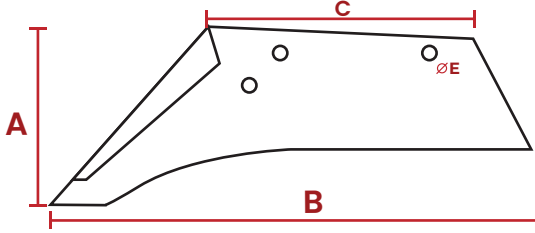

Ürün Kodu	A	B	C	D	E(çap)
Product Code	mm	mm	mm	mm	mm
1.07.CK044	245	500	285	-	14,5

Özel bor alışımlı çelik malzeme
Profesyonel ısıl işlem (Atmosfer kontrollü fırında)
48-50 HRC sertlik
Feder patentli (Feder, kırılma dayanımı sağlar)
Kumlama uygulanmış olup parlak vernik boyalıdır.

14 No Alpler Pulluk Biçağı

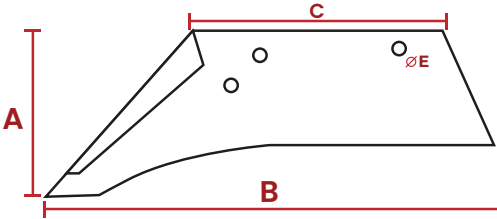

Ürün Kodu	A	B	C	D	E(çap)
Product Code	mm	mm	mm	mm	mm
1.07.CK045	245	530	320	-	14,5

Özel bor alışımlı çelik malzeme
Profesyonel ısıl işlem (Atmosfer kontrollü fırında)
48-50 HRC sertlik
Feder patentli (Feder, kırılma dayanımı sağlar)
Kumlama uygulanmış olup parlak vernik boyalıdır.

8 No Esmen Pulluk Biçağı

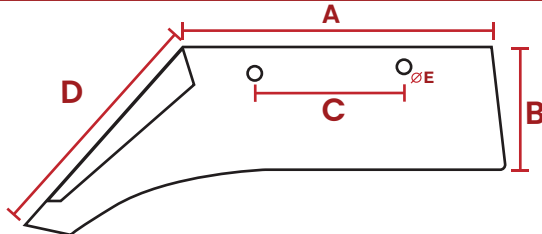

Ürün Kodu	A	B	C	D	E(çap)
Product Code	mm	mm	mm	mm	mm
1.07.CK069	237	123	126	215	13

Özel bor alışımlı çelik malzeme
Profesyonel ısıl işlem (Atmosfer kontrollü fırında)
48-50 HRC sertlik
Feder patentli (Feder, kırılma dayanımı sağlar)
Kumlama uygulanmış olup parlak vernik boyalıdır.

10 No Esmen Pulluk Biçağı

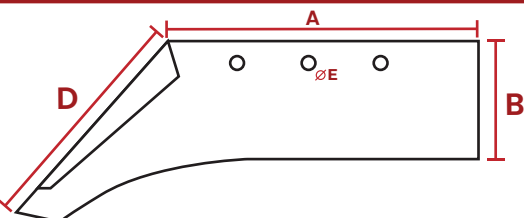

Ürün Kodu	A	B	C	D	E(çap)
Product Code	mm	mm	mm	mm	mm
1.07.CK070	320	132	-	231	13

Özel bor alışımlı çelik malzeme
Profesyonel ısıl işlem (Atmosfer kontrollü fırında)
48-50 HRC sertlik
Feder patentli (Feder, kırılma dayanımı sağlar)
Kumlama uygulanmış olup parlak vernik boyalıdır.

12 No Esman Pulluk Biçağı

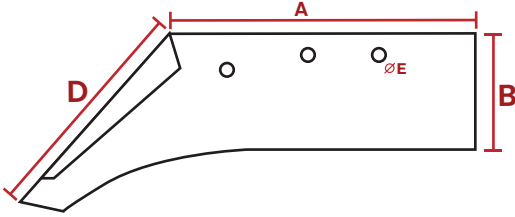

Ürün Kodu	A	B	C	D	E(Çap)
Product Code	mm	mm	mm	mm	mm
1.07.CK071	335	150	-	283	13

Özel bor alışımlı çelik malzeme
Profesyonel ısıl işlem (Atmosfer kontrollü fırında)
48-50 HRC sertlik
Feder patentli (Feder, kırılma dayanımı sağlar)
Kumlama uygulanmış olup parlak vernik boyalıdır.

Gültaş Pulluk Biçağı

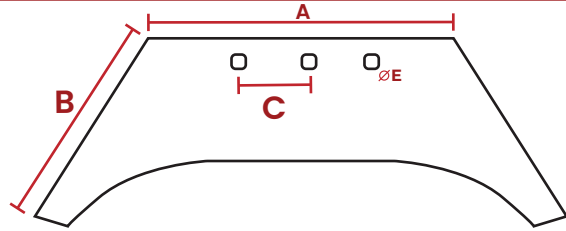

Ürün Kodu	A	B	C	D	E(Çap)
Product Code	mm	mm	mm	mm	mm
1.07.CK089	330	200	90	-	13

Özel bor alışımlı çelik malzeme
Profesyonel ısıl işlem (Atmosfer kontrollü fırında)
48-50 HRC sertlik
Feder patentli (Feder, kırılma dayanımı sağlar)
Kumlama uygulanmış olup parlak vernik boyalıdır.

8 No Kırmızıoğlu Pulluk Biçağı

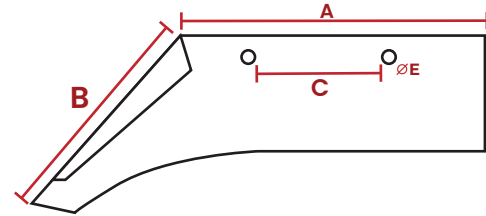

Ürün Kodu	A	B	C	D	E(Çap)
Product Code	mm	mm	mm	mm	mm
1.07.CK087	261	229	107	-	13,5

Özel bor alışımlı çelik malzeme
Profesyonel ısıl işlem (Atmosfer kontrollü fırında)
48-50 HRC sertlik
Feder patentli (Feder, kırılma dayanımı sağlar)
Kumlama uygulanmış olup parlak vernik boyalıdır.

Kolsuz Pulluk Biçağı

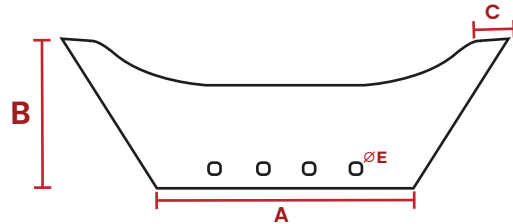

Ürün Kodu	A	B	C	D	E(Çap)
Product Code	mm	mm	mm	mm	mm
1.07.CK088	281	170	60	-	13

Özel bor alışımlı çelik malzeme
Profesyonel ısıl işlem (Atmosfer kontrollü fırında)
48-50 HRC sertlik
Feder patentli (Feder, kırılma dayanımı sağlar)
Kumlama uygulanmış olup parlak vernik boyalıdır.

Turan Pulluk Biçağı

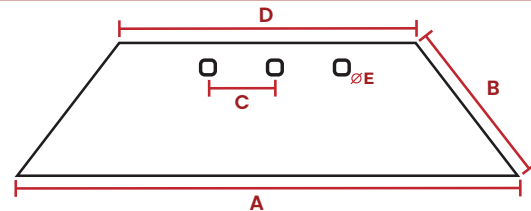

Ürün Kodu	A	B	C	D	E(Çap)
Product Code	mm	mm	mm	mm	mm
1.07.CK047	490	156	70	290	14

Özel bor alışımlı çelik malzeme
Profesyonel ısıl işlem (Atmosfer kontrollü fırında)
48-50 HRC sertlik
Feder patentli (Feder, kırılma dayanımı sağlar)
Kumlama uygulanmış olup parlak vernik boyalıdır.

8 No Savrukoğlu Pulluk Biçağı

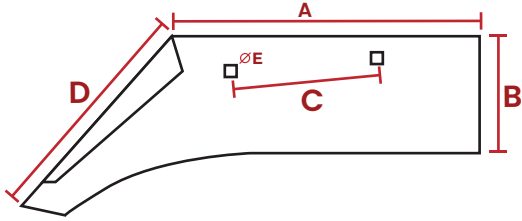

Ürün Kodu	A	B	C	D	E(çap)
Product Code	mm	mm	mm	mm	mm
1.07.CK083	245	117	124	210	13

Özel bor alışımlı çelik malzeme
Profesyonel ısıl işlem (Atmosfer kontrollü fırında)
48-50 HRC sertlik
Feder patentli (Feder, kırılma dayanımı sağlar)
Kumlama uygulanmış olup parlak vernik boyalıdır.

10 No Savrukoğlu Pulluk Biçağı

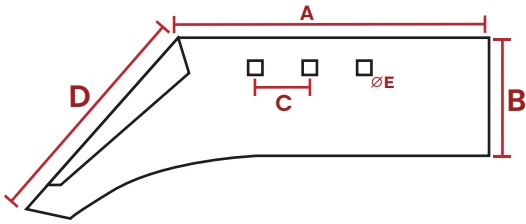

Ürün Kodu	A	B	C	D	E(çap)
Product Code	mm	mm	mm	mm	mm
1.07.CK084	315	125	58	226	13

Özel bor alışımlı çelik malzeme
Profesyonel ısıl işlem (Atmosfer kontrollü fırında)
48-50 HRC sertlik
Feder patentli (Feder, kırılma dayanımı sağlar)
Kumlama uygulanmış olup parlak vernik boyalıdır.

12 No Savrukoğlu Pulluk Biçağı

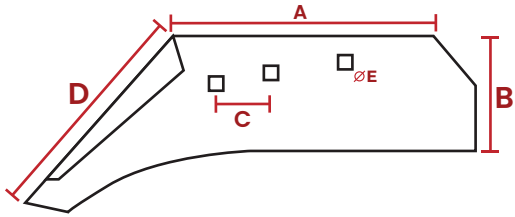

Ürün Kodu	A	B	C	D	E(çap)
Product Code	mm	mm	mm	mm	mm
1.07.CK085	322	141	75	270	13

Özel bor alışımlı çelik malzeme
Profesyonel ısıl işlem (Atmosfer kontrollü fırında)
48-50 HRC sertlik
Feder patentli (Feder, kırılma dayanımı sağlar)
Kumlama uygulanmış olup parlak vernik boyalıdır.

7 No Ünlü Pulluk Biçağı

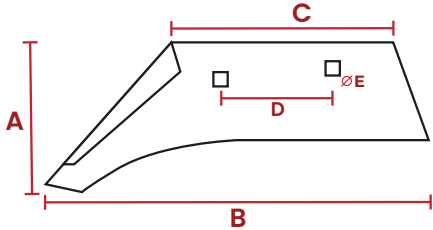

Ürün Kodu	A	B	C	D	E(çap)
Product Code	mm	mm	mm	mm	mm
1.07.CK051	155	442	262	117	13,5

Özel bor alışımlı çelik malzeme
Profesyonel ısıl işlem (Atmosfer kontrollü fırında)
48-50 HRC sertlik
Feder patentli (Feder, kırılma dayanımı sağlar)
Kumlama uygulanmış olup parlak vernik boyalıdır.

8 No Ünlü Pulluk Biçağı

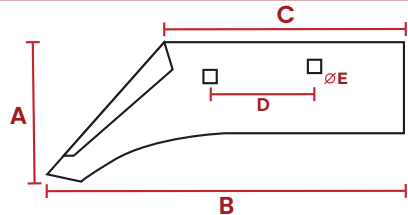

Ürün Kodu	A	B	C	D	E(çap)
Product Code	mm	mm	mm	mm	mm
1.07.CK050	168	402	268	140	13,5

Özel bor alışımlı çelik malzeme
Profesyonel ısıl işlem (Atmosfer kontrollü fırında)
48-50 HRC sertlik
Feder patentli (Feder, kırılma dayanımı sağlar)
Kumlama uygulanmış olup parlak vernik boyalıdır.

10 No Ünlü Pulluk Biçağı

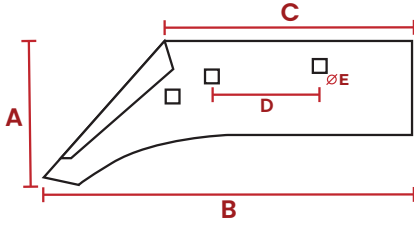

Ürün Kodu	A	B	C	D	E(çap)
Product Code	mm	mm	mm	mm	mm
1.07.CK049	200	508	327	167	13,5

Özel bor alışımlı çelik malzeme
Profesyonel ısıl işlem (Atmosfer kontrollü fırında)
48-50 HRC sertlik
Feder patentli (Feder, kırılma dayanımı sağlar)
Kumlama uygulanmış olup parlak vernik boyalıdır.

12 No Ünlü Pulluk Biçağı

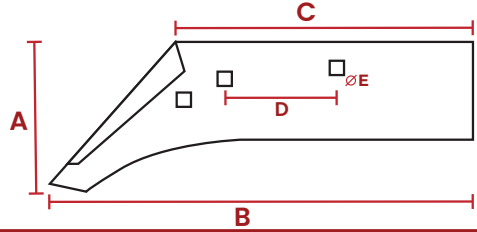

Ürün Kodu	A	B	C	D	E(çap)
Product Code	mm	mm	mm	mm	mm
1.07.CK065	200	540	360	167	13,5

Özel bor alışımlı çelik malzeme
Profesyonel ısıl işlem (Atmosfer kontrollü fırında)
48-50 HRC sertlik
Feder patentli (Feder, kırılma dayanımı sağlar)
Kumlama uygulanmış olup parlak vernik boyalıdır.

14 No Ünlü Pulluk Biçağı

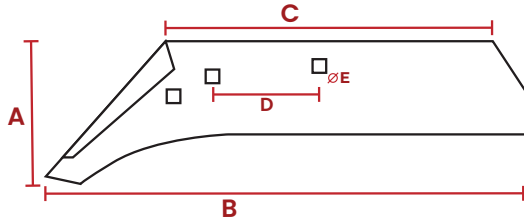

Ürün Kodu	A	B	C	D	E(çap)
Product Code	mm	mm	mm	mm	mm
1.07.CK048	200	587	346	167	13,5

Özel bor alışımlı çelik malzeme
Profesyonel ısıl işlem (Atmosfer kontrollü fırında)
48-50 HRC sertlik
Feder patentli (Feder, kırılma dayanımı sağlar)
Kumlama uygulanmış olup parlak vernik boyalıdır.

Ünlü Parçalı Ön Biçak Düz Model

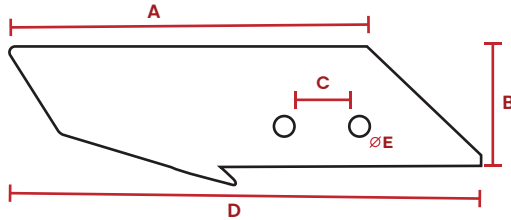

Ürün Kodu	A	B	C	D	E(çap)
Product Code	mm	mm	mm	mm	mm
1.07.CK193	257	87	52	340	13,5

Özel bor alışımlı çelik malzeme
Profesyonel ısıl işlem (Atmosfer kontrollü fırında)
48-50 HRC sertlik
Feder patentli (Feder, kırılma dayanımı sağlar)
Kumlama uygulanmış olup parlak vernik boyalıdır.

Ünlü Parçalı Üst Biçak Düz Model

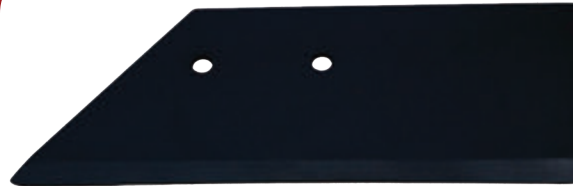
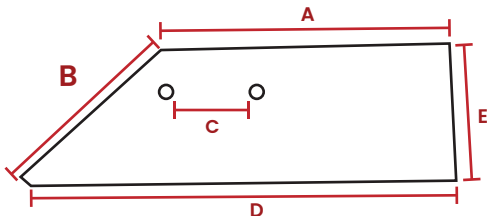

Ürün Kodu	A	B	C	D	E
Product Code	mm	mm	mm	mm	mm
1.07.CK066	267,7	169,5	82,5	381	126

Özel bor alışımlı çelik malzeme
Profesyonel ısıl işlem (Atmosfer kontrollü fırında)
48-50 HRC sertlik
Feder patentli (Feder, kırılma dayanımı sağlar)
Kumlama uygulanmış olup parlak vernik boyalıdır.

Ünlü Parçalı Ön Biçak Ters Model

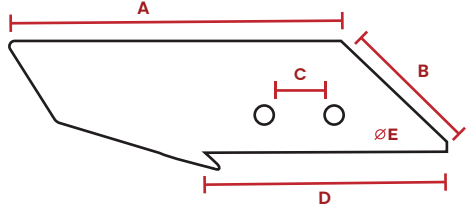

Ürün Kodu	A	B	C	D	E(çap)
Product Code	mm	mm	mm	mm	mm
1.07.CK193T	257	87	52	340	13,5

Özel bor alışımlı çelik malzeme
Profesyonel ısıl işlem (Atmosfer kontrollü fırında)
48-50 HRC sertlik
Feder patentli (Feder, kırılma dayanımı sağlar)
Kumlama uygulanmış olup parlak vernik boyalıdır.

Ünlü Parçalı Üst Biçak Ters Model

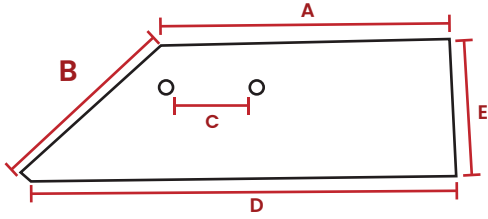

Ürün Kodu	A	B	C	D	E
Product Code	mm	mm	mm	mm	mm
1.07.CK066T	267,7	169,5	82,5	381	126

Özel bor alışımlı çelik malzeme
Profesyonel ısıl işlem (Atmosfer kontrollü fırında)
48-50 HRC sertlik
Feder patentli (Feder, kırılma dayanımı sağlar)
Kumlama uygulanmış olup parlak vernik boyalıdır.

Varol Kamalı Pulluk Biçağı

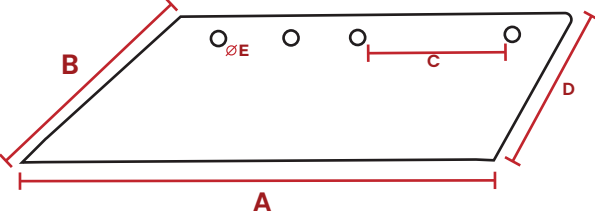

Ürün Kodu	A	B	C	D	E(çap)
Product Code	mm	mm	mm	mm	mm
1.07.CK079	393	192	141	160	13

Özel bor alışımlı çelik malzeme
Profesyonel ısıl işlem (Atmosfer kontrollü fırında)
48-50 HRC sertlik
Feder patentli (Feder, kırılma dayanımı sağlar)
Kumlama uygulanmış olup parlak vernik boyalıdır.

8 No Varol Pulluk Biçağı

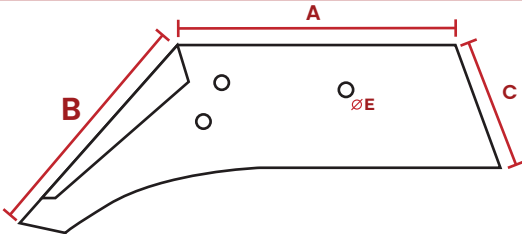

Ürün Kodu	A	B	C	D	E(çap)
Product Code	mm	mm	mm	mm	mm
1.07.CK073	276	221	130,5	-	13

Özel bor alışımlı çelik malzeme
Profesyonel ısıl işlem (Atmosfer kontrollü fırında)
48-50 HRC sertlik
Feder patentli (Feder, kırılma dayanımı sağlar)
Kumlama uygulanmış olup parlak vernik boyalıdır.

10 No Varol Eski Tip Pulluk Biçağı

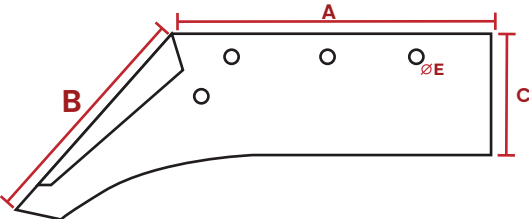

Ürün Kodu	A	B	C	D	E(çap)
Product Code	mm	mm	mm	mm	mm
1.07.CK075	331	261	139	-	13

Özel bor alışımlı çelik malzeme
Profesyonel ısıl işlem (Atmosfer kontrollü fırında)
48-50 HRC sertlik
Feder patentli (Feder, kırılma dayanımı sağlar)
Kumlama uygulanmış olup parlak vernik boyalıdır.

10 No Varol Yeni Tip Pulluk Biçağı

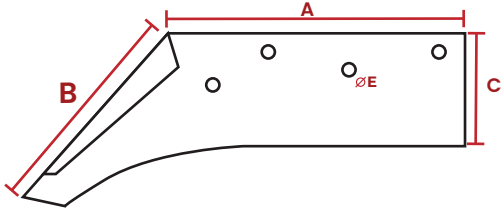

Ürün Kodu	A	B	C	D	E(Çap)
Product Code	mm	mm	mm	mm	mm
1.07.CK074	327	253	136	-	13

Özel bor alışımlı çelik malzeme
Profesyonel ısıl işlem (Atmosfer kontrollü fırında)
48-50 HRC sertlik
Feder patentli (Feder, kırılma dayanımı sağlar)
Kumlama uygulanmış olup parlak vernik boyalıdır.

12 No Varol Eski Tip Pulluk Biçağı

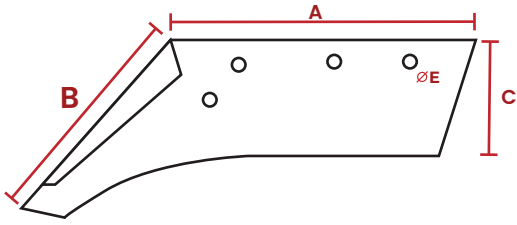

Ürün Kodu	A	B	C	D	E(Çap)
Product Code	mm	mm	mm	mm	mm
1.07.CK077	360	275	136	-	13

Özel bor alışımlı çelik malzeme
Profesyonel ısıl işlem (Atmosfer kontrollü fırında)
48-50 HRC sertlik
Feder patentli (Feder, kırılma dayanımı sağlar)
Kumlama uygulanmış olup parlak vernik boyalıdır.

12 No Varol Yeni Tip Pulluk Biçağı

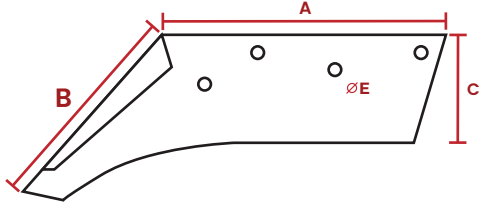

Ürün Kodu	A	B	C	D	E(Çap)
Product Code	mm	mm	mm	mm	mm
1.07.CK074	365	279,5	150	-	13

Özel bor alışımlı çelik malzeme
Profesyonel ısıl işlem (Atmosfer kontrollü fırında)
48-50 HRC sertlik
Feder patentli (Feder, kırılma dayanımı sağlar)
Kumlama uygulanmış olup parlak vernik boyalıdır.



PANCAR SÖKÜM VE KESİM BIÇAKLARI

Beet Harvesting and Cutting Knives



Altınörs Normal Tip Pancar Söküm Biçağı

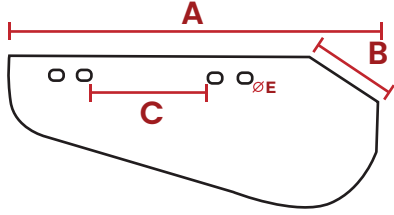

Ürün Kodu	A	B	C	D	E
Product Code	mm	mm	mm	mm	mm
1.08.CK166	358	85,6	121,5	-	13,5

Özel bor alışımlı çelik malzeme
Profesyonel ısıtım işlemi (Atmosfer kontrollü fırında)
48-50 HRC sertlik
Feder patentli (Feder, kırılma dayanımı sağlar)
Kumlama uygulanmış olup parlak vernik boyalıdır.

Altınörs Pancar Söküm 8 Delikli Biçağı

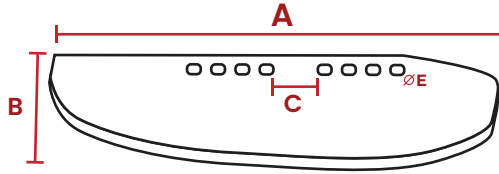

Ürün Kodu	A	B	C	D	E
Product Code	mm	mm	mm	mm	mm
1.08.CK198	499	131	52	-	13,5

Özel bor alışımlı çelik malzeme
Profesyonel ısıtım işlemi (Atmosfer kontrollü fırında)
48-50 HRC sertlik
Feder patentli (Feder, kırılma dayanımı sağlar)
Kumlama uygulanmış olup parlak vernik boyalıdır.

Altınöz-Ekerler-Sönmezler Tek Ağız Pancar Söküm Biçağı

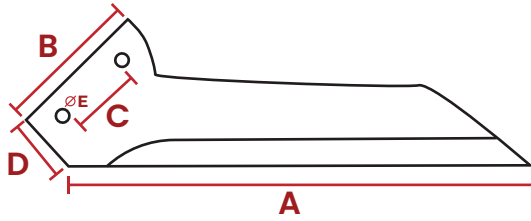

Ürün Kodu	A	B	C	D	E
Product Code	mm	mm	mm	mm	mm
1.08.CK167	370	115,6	70	46,4	13

Özel bor alışımlı çelik malzeme
Profesyonel ısıtım işlemi (Atmosfer kontrollü fırında)
48-50 HRC sertlik
Feder patentli (Feder, kırılma dayanımı sağlar)
Kumlama uygulanmış olup parlak vernik boyalıdır.

Altınöz Çift Ağızlı Pancar Kesim Biçağı

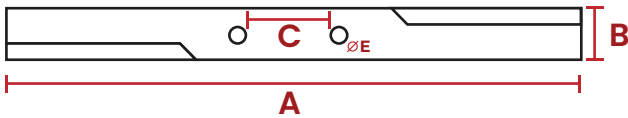

Ürün Kodu	A	B	C	D	E
Product Code	mm	mm	mm	mm	mm
1.08.CK168	432	40	75	-	9,5

Özel bor alışımlı çelik malzeme
Profesyonel ısıtım işlemi (Atmosfer kontrollü fırında)
48-50 HRC sertlik
Feder patentli (Feder, kırılma dayanımı sağlar)
Kumlama uygulanmış olup parlak vernik boyalıdır.

Altınöz Pancar Söküm Okuyuculu Tip

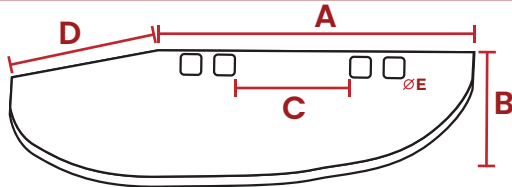

Ürün Kodu	A	B	C	D	E
Product Code	mm	mm	mm	mm	mm
1.08.CK165	280,5	120,5	108	121	13,5

Özel bor alışımlı çelik malzeme
Profesyonel ısıtım işlemi (Atmosfer kontrollü fırında)
48-50 HRC sertlik
Feder patentli (Feder, kırılma dayanımı sağlar)
Kumlama uygulanmış olup parlak vernik boyalıdır.

Ayhan Dünder Çift Ağız Pancar Kesim Biçağı

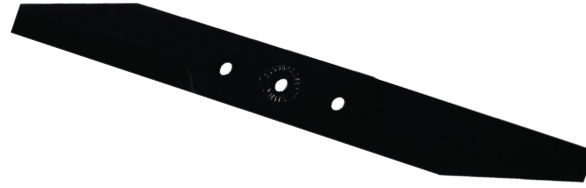
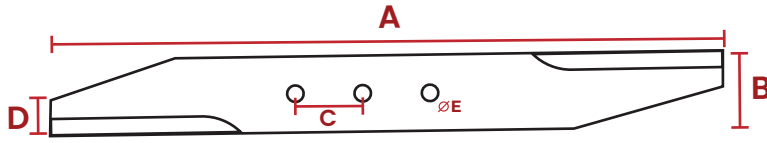

Ürün Kodu	A	B	C	D	E
Product Code	mm	mm	mm	mm	mm
1.08.CK189	498	55	39	25	12,5

Özel bor alışımlı çelik malzeme
Profesyonel ısıl işlem (Atmosfer kontrollü fırında)
48-50 HRC sertlik
Feder patentli (Feder, kırılma dayanımı sağlar)
Kumlama uygulanmış olup parlak vernik boyalıdır.

Ayhan Dünder Tek Ağız Pancar Kesim Biçağı

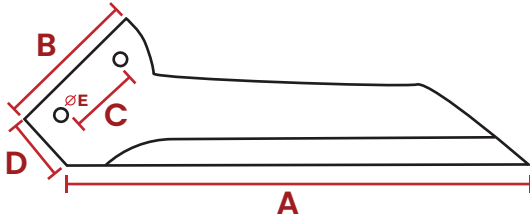

Ürün Kodu	A	B	C	D	E
Product Code	mm	mm	mm	mm	mm
1.08.CK188	348	111,8	71	52,3	14

Özel bor alışımlı çelik malzeme
Profesyonel ısıl işlem (Atmosfer kontrollü fırında)
48-50 HRC sertlik
Feder patentli (Feder, kırılma dayanımı sağlar)
Kumlama uygulanmış olup parlak vernik boyalıdır.

Ekerler-Sönmezler-Torunoğlu-Dünder Pancar Söküm Biçağı

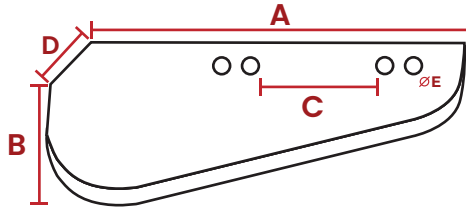

Ürün Kodu	A	B	C	D	E
Product Code	mm	mm	mm	mm	mm
1.08.CK169	348	108	124	59,8	12

Özel bor alışımlı çelik malzeme
Profesyonel ısıl işlem (Atmosfer kontrollü fırında)
48-50 HRC sertlik
Feder patentli (Feder, kırılma dayanımı sağlar)
Kumlama uygulanmış olup parlak vernik boyalıdır.

Bariş Pancar Söküm Biçağı

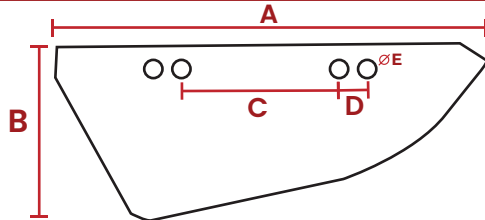

Ürün Kodu	A	B	C	D	E
Product Code	mm	mm	mm	mm	mm
1.08.CK190	364	151	122	26	12

Özel bor alışımlı çelik malzeme
Profesyonel ısıl işlem (Atmosfer kontrollü fırında)
48-50 HRC sertlik
Feder patentli (Feder, kırılma dayanımı sağlar)
Kumlama uygulanmış olup parlak vernik boyalıdır.

Bariş Tek Ağız Pancar Kesim Biçağı

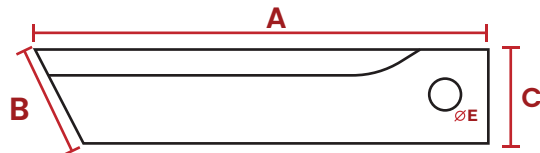

Ürün Kodu	A	B	C	D	E
Product Code	mm	mm	mm	mm	mm
1.08.CK191	220	62,2	50	-	14

Özel bor alışımlı çelik malzeme
Profesyonel ısıl işlem (Atmosfer kontrollü fırında)
48-50 HRC sertlik
Feder patentli (Feder, kırılma dayanımı sağlar)
Kumlama uygulanmış olup parlak vernik boyalıdır.

PANCAR SÖKÜM VE KESİM BIÇAKLARI

Beet Harvesting and Cutting Knives

Ekerler Çift Ağız Pancar Kesim Biçağı

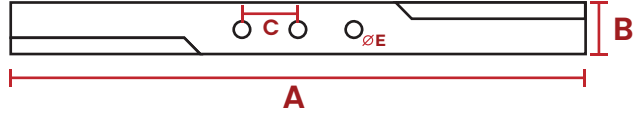

Ürün Kodu	A	B	C	D	E
Product Code	mm	mm	mm	mm	mm
1.08.CK171	400	50	35	-	9

Özel bor alışımlı çelik malzeme
Profesyonel ısıtım işlemi (Atmosfer kontrollü fırında)
48-50 HRC sertlik
Feder patentli (Feder, kırılma dayanımı sağlar)
Kumlama uygulanmış olup parlak vernik boyalıdır.

Harmak Pancar Söküm Biçağı

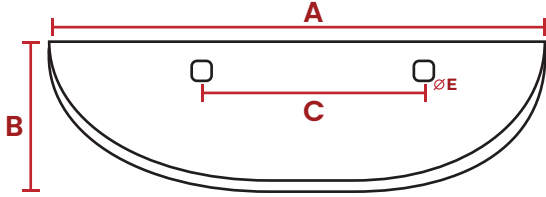

Ürün Kodu	A	B	C	D	E
Product Code	mm	mm	mm	mm	mm
1.08.CK182	417	126	210	-	13,5

Özel bor alışımlı çelik malzeme
Profesyonel ısıtım işlemi (Atmosfer kontrollü fırında)
48-50 HRC sertlik
Feder patentli (Feder, kırılma dayanımı sağlar)
Kumlama uygulanmış olup parlak vernik boyalıdır.

Harmak Tek Ağız Pancar Kesim Biçağı

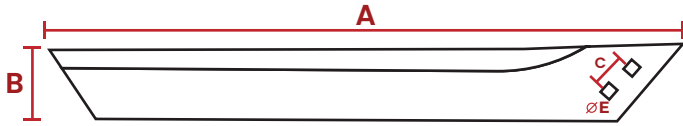

Ürün Kodu	A	B	C	D	E
Product Code	mm	mm	mm	mm	mm
1.08.CK183	440	55	30	-	12

Özel bor alışımlı çelik malzeme
Profesyonel ısıtım işlemi (Atmosfer kontrollü fırında)
48-50 HRC sertlik
Feder patentli (Feder, kırılma dayanımı sağlar)
Kumlama uygulanmış olup parlak vernik boyalıdır.

Özeniş-Harmak Çift Ağız Pancar Kesim Biçağı

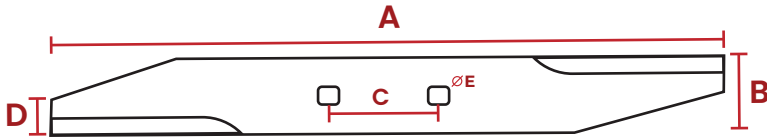

Ürün Kodu	A	B	C	D	E
Product Code	mm	mm	mm	mm	mm
1.08.CK181	505	55	89	30	12

Özel bor alışımlı çelik malzeme
Profesyonel ısıtım işlemi (Atmosfer kontrollü fırında)
48-50 HRC sertlik
Feder patentli (Feder, kırılma dayanımı sağlar)
Kumlama uygulanmış olup parlak vernik boyalıdır.

Torunoğlu-Ölçer-Harmak Tek Ağız Pancar Kesim Biçağı

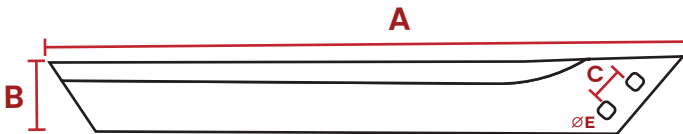

Ürün Kodu	A	B	C	D	E
Product Code	mm	mm	mm	mm	mm
-----	-	-	-	-	-

Özel bor alışımlı çelik malzeme
Profesyonel ısıtım işlemi (Atmosfer kontrollü fırında)
48-50 HRC sertlik
Feder patentli (Feder, kırılma dayanımı sağlar)
Kumlama uygulanmış olup parlak vernik boyalıdır.

Özeniş Pancar Söküm Biçağı

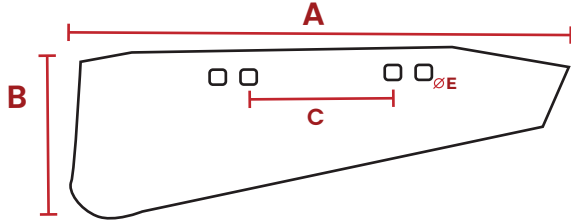

Ürün Kodu	A	B	C	D	E
Product Code	mm	mm	mm	mm	mm
1.08.CK179	411,6	149,5	125,5	-	13,5

Özel bor alışımlı çelik malzeme
Profesyonel ısıl işlem (Atmosfer kontrollü fırında)
48-50 HRC sertlik
Feder patentli (Feder, kırılma dayanımı sağlar)
Kumlama uygulanmış olup parlak vernik boyalıdır.

Sönmezler Çift Ağız Pancar Kesim Biçağı

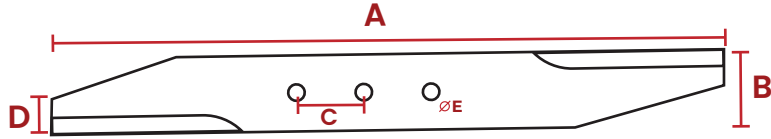

Ürün Kodu	A	B	C	D	E
Product Code	mm	mm	mm	mm	mm
1.08.CK178	498	55	50	25	12,5

Özel bor alışımlı çelik malzeme
Profesyonel ısıl işlem (Atmosfer kontrollü fırında)
48-50 HRC sertlik
Feder patentli (Feder, kırılma dayanımı sağlar)
Kumlama uygulanmış olup parlak vernik boyalıdır.

Sönmezler Tek Ağız Pancar Söküm Biçağı

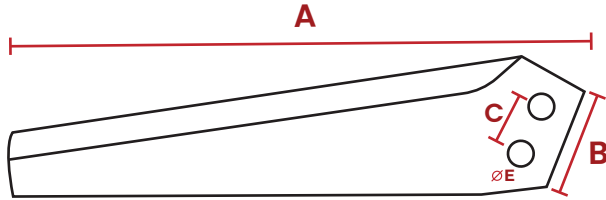

Ürün Kodu	A	B	C	D	E
Product Code	mm	mm	mm	mm	mm
1.08.CK176	397	71	42	-	13

Özel bor alışımlı çelik malzeme
Profesyonel ısıl işlem (Atmosfer kontrollü fırında)
48-50 HRC sertlik
Feder patentli (Feder, kırılma dayanımı sağlar)
Kumlama uygulanmış olup parlak vernik boyalıdır.

Torunoğlu Çift Ağız Pancar Kesim Biçağı

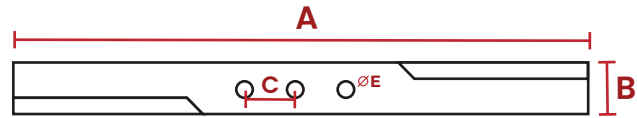

Ürün Kodu	A	B	C	D	E
Product Code	mm	mm	mm	mm	mm
1.08.CK174	400	50	38	-	11

Özel bor alışımlı çelik malzeme
Profesyonel ısıl işlem (Atmosfer kontrollü fırında)
48-50 HRC sertlik
Feder patentli (Feder, kırılma dayanımı sağlar)
Kumlama uygulanmış olup parlak vernik boyalıdır.

Torunoğlu Pancar Söküm Biçağı (6 Delikli)

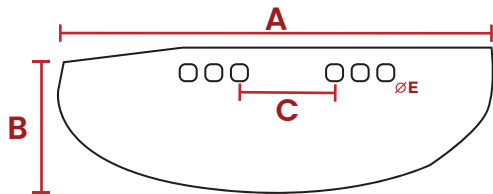

Ürün Kodu	A	B	C	D	E
Product Code	mm	mm	mm	mm	mm
1.08.CK199	417	127,7	94,3	-	13

Özel bor alışımlı çelik malzeme
Profesyonel ısıl işlem (Atmosfer kontrollü fırında)
48-50 HRC sertlik
Feder patentli (Feder, kırılma dayanımı sağlar)
Kumlama uygulanmış olup parlak vernik boyalıdır.

Torunoğlu Tek Ağız Pancar Kesim Biçağı (Yeni)

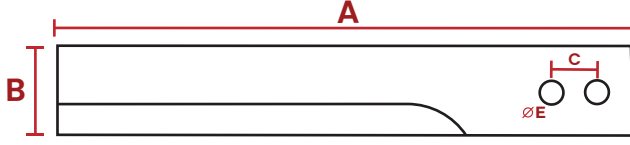

Ürün Kodu	A	B	C	D	E
Product Code	mm	mm	mm	mm	mm
1.08.CK233	340	55	27	-	10,5

Özel bor alışımlı çelik malzeme
Profesyonel ısıl işlem (Atmosfer kontrollü fırında)
48-50 HRC sertlik
Feder patentli (Feder, kırılma dayanımı sağlar)
Kumlama uygulanmış olup parlak vernik boyalıdır.



MediaFG

Selçuk / İZMİR

www.mediafg.com

info@mediafg.com

+90 (543) 215 83 42

Copyright © 2024 Coşkunsan Makina Sanayi ve Ticaret Ltd. Şti.

Bu katalog MediaFG tarafından tasarlanmış ve yayımlanmıştır. Bu katalogta yer alan tüm metin, görsel, tasarım ve içeriklerin her türlü hakkı Coşkunsan Makina Sanayi ve Ticaret Ltd. Şti. 'ne aittir. Katalog içeriği, Coşkunsan Makina Sanayi ve Ticaret Ltd. Şti. 'nin yazılı izni olmaksızın kısmen veya tamamen kopyalanamaz, çoğaltılamaz, yayımlanamaz veya herhangi bir şekilde kullanılamaz.

MediaFG 'nin tasarımına dair tüm hakları saklıdır. İzinsiz, kaynak gösterilerek dahi alıntı yapılamaz.